

# ASSEMBLY INSTRUCTIONS/ΟΔΗΓΙΕΣ ΣΥΝΑΡΜΟΛΟΓΗΣΗΣ

1. x 4 pcs.

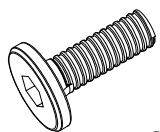

Ø8x20mm

2. x 4 pcs.

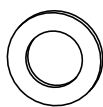

3. x 2 pc.



4mm,6mm

4. x 2 pcs.

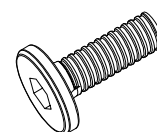

Ø6x12mm

①

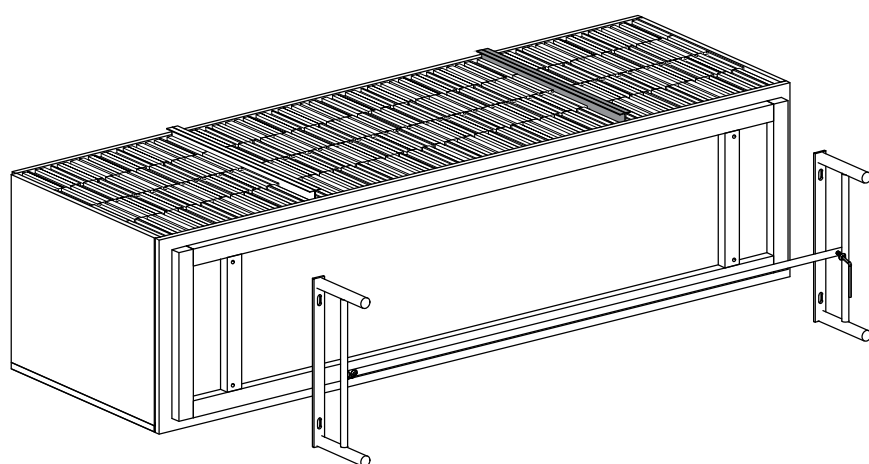

②

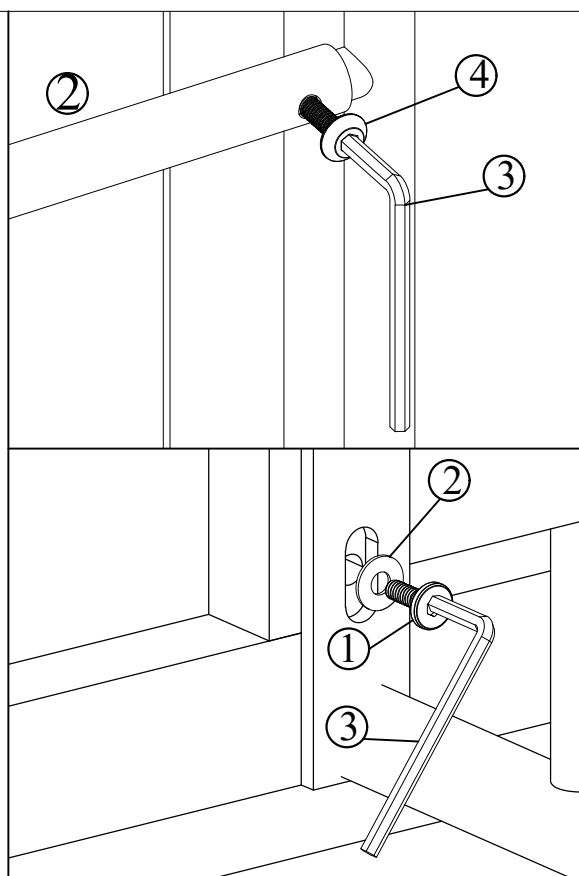

③

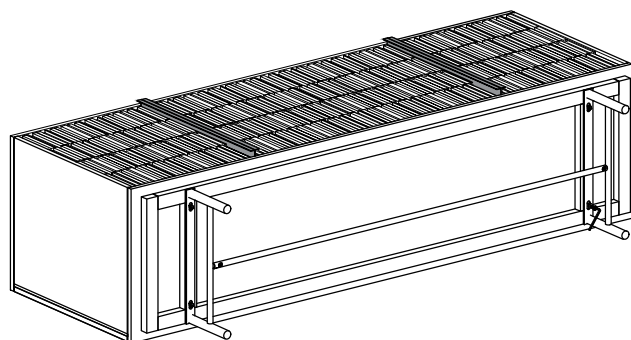

④

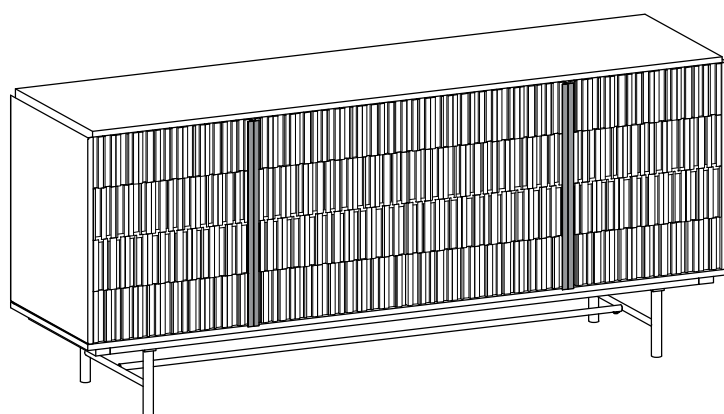

# ANTI TIP KIT INSTRUCTIONS

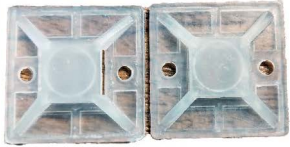

**Brackets**  
**4 Pieces**



**Dry wall anchors**  
**4 Pieces**



**Long screws**  
**4 Pieces**



**Small screws**  
**4 Pieces**



**Straps**  
**2 Pieces**

**1. Using short screws, attach one of the brackets toward one side of the rear of the furniture frame below the level of the top. Repeat this step for the opposite side of the back of the furniture frame.**

**2. Move furniture into its final position to measure and mark location to attach the brackets to the wall. Then move the furniture out the way so that the brackets can then be mounted to the wall.**

**3. Attach the brackets to the marked locations on the wall with long screws. Use screw anchors if you are mounting to dry wall.**

**4. Move the furniture into its final position. Thread the strap through the bracket as shown below. Carefully tighten strap until snug, but do not over tighten.**



# ΣΥΣΤΗΜΑ ΑΣΦΑΛΙΣΗΣ ΤΟΥ ΕΠΙΠΛΟΥ ΣΤΟΝ ΤΟΙΧΟ



**Στήριγμα**  
4τεμ



**Ούπα**  
4τεμ



**Μακριές βίδες**  
4τεμ



**Κοντές**  
4τεμ



**Λουριά**  
2τεμ



1. Χρησιμοποιώντας τις κοντές βίδες, στερεώστε ένα από τα στηρίγματα προς τη μία πλευρά (πχ. στα αριστερά) της πλάτης του επίπλου, πιο κάτω από το επίπεδο της επιφάνειας.

Επαναλάβετε αυτό το βήμα για την αντίθετη πλευρά (δεξιά) του πίσω μέρους του επίπλου.

2. Μετακινήστε τα έπιπλα στην τελική τους θέση για να μετρήσετε και να σημειώσετε τη θέση για να στερεώσετε τα στηρίγματα στον τοίχο. Στη συνέχεια, μετακινήστε τα έπιπλα προς τα εμπρός, έτσι ώστε τα στηρίγματα να μπορούν στη συνέχεια να τοποθετηθούν στον τοίχο.

3. Στερεώστε τα στηρίγματα στις σημειωμένες θέσεις στον τοίχο μακριές βίδες. Χρησιμοποιήστε τα ούπα εάν τοποθετείτε τα στηρίγματα σε στεγνό τοίχο.

4. Μετακινήστε τα έπιπλα στην τελική τους θέση. Περάστε το λουρί μέσα από το στήριγμα όπως φαίνεται παρακάτω.

Σφίξτε προσεκτικά τον ιμάντα μέχρι να σφίξει, αλλά μην τον σφίξετε υπερβολικά.

# Χαρακτηριστικά και Οδηγίες φροντίδας σε έπιπλα από ξύλο μασίφ/ Features and Care Instructions for solid wood furniture

Το **μασίφ ξύλο** είναι ένα φυσικό ζωντανό προϊόν, με διαφορετικά χρώματα και υφές. Οι διαστάσεις της χρησιμοποιούμενης ξυλείας προσαρμόζονται ανάλογα με την υγρασία και τη θερμοκρασία, καθώς το ξύλο διαστέλλεται και συστέλλεται κατά μήκος των νερών του.

Το ξύλο στεγνώνει, σε ειδικούς φούρνους ξήρανσης. Αυτή η διαδικασία μειώνει το σκέβρωμα και το ράγισμα του ξύλου. Παρόλα αυτά, ορισμένες ρωγμές μπορεί να σχηματιστούν στο ξύλο. **Αυτό δε συνιστά λόγο διαμαρτυρίας.** Το ξύλο είναι φυσικό υλικό, επομένως αντιδρά στην επίδραση των κλιματικών συνθηκών.

Αυτό συμπεριλαμβάνει περιβαλλοντικές επιδράσεις όπως

- μεταβολές της θερμοκρασίας
- πολύ χαμηλή ή πολύ υψηλή υγρασία
- έκθεση σε άμεσο ηλιακό φως
- θέρμανση δαπέδου

Για το λόγο αυτό, είναι σημαντικό να ακολουθήσετε τις οδηγίες φροντίδας για τα έπιπλα από μασίφ ξύλο.

Solid wood is a natural living product, with different colors and textures. The dimensions of the timber used adjust according to humidity and temperature, as the wood expands and contracts along its grain.

The wood dries in special drying ovens. This process reduces chipping and cracking of the wood. However, some cracks may form in the wood. This is not a reason to protest. Wood is a natural material, therefore it reacts to the influence of climatic conditions.

This includes environmental effects such as

- Changes in temperature
- Too low or too high humidity levels
- Exposure to direct sunlight
- Floor heating

## Οδηγίες Φροντίδας/Care Instructions

### 1. Υγρασία

Η βέλτιστη υγρασία δωματίου πρέπει να κυμαίνεται ανάμεσα στο 45% και το 65%. Λόγω των μεταβολών της εποχικής υγρασίας, μπορεί να υπάρξει μικρή διακύμανση στο ύψος σε αυτό το τμήμα. Συνιστούμε να εξασφαλίζετε τον κατάλληλο εξαερισμό σε υγρά δωμάτια.

**Προσοχή:** ο υπερβολικά ξηρός αέρας θα οδηγήσει στο σκέβρωμα των επίπλων από μασίφ ξύλο. Η ακατάλληλη τοποθέτηση ή η αποθήκευση σε υγρό ή κρύο περιβάλλον θα σκεβρώσει το ξύλο.

### 2. Επίδραση τεχνητού φωτός ή υπεριώδους ακτινοβολίας

Επίσης θα πρέπει να γνωρίζετε ότι το μασίφ ξύλο μπορεί να αλλάξει χρώμα υπό την επήρεια ορισμένων τύπων τεχνητού φωτός ή υπεριώδους ακτινοβολίας όπως η ηλιακή ακτινοβολία. Τα έπιπλα από μασίφ ξύλο πρέπει να τοποθετούνται κατά

τέτοιο τρόπο ώστε να διασφαλίζεται η ομοιόμορφη έκθεσή τους στο φως του ήλιου, αποφεύγοντας θέσεις όπου ορισμένες επιφάνειες παραμένουν στη σκιά μόνιμα ενώ άλλες είναι διαρκώς εκτεθειμένες σε ηλιακό φως.

Γενικά, τα πιο ανοιχτόχρωμα ξύλα τείνουν να γίνονται πιο σκούρα με την πάροδο του χρόνου, ενώ τα πιο σκούρα ξεθωριάζουν. **Αυτή είναι μια φυσική διαδικασία και όχι ελάττωμα του υλικού.**

### **3. Καθαρισμός επίπλων**

Σοβαρές βρωμιές και υγρά θα πρέπει να απομακρύνονται αμέσως. Για τον λόγο αυτό προτείνουμε τη χρήση απορροφητικού χαρτιού ή στεγνού βαμβακερού πανιού.

Για τον καθημερινό καθαρισμό, τα έπιπλα από μασίφ ξύλο θα πρέπει να σκουπίζονται με ένα στεγνό ή, εάν απαιτείται, με ένα νωπό πανί αλλά **ποτέ** με πανί που είναι υγρό.

Μη χρησιμοποιείτε απορρυπαντικά οικιακής χρήσης ή καθαριστικά ατμού.

#### **1. Humidity**

Optimal room humidity should be between 45% and 65%. Due to seasonal humidity changes, there may be a slight variation in height in this section. We recommend ensuring adequate ventilation in damp rooms.

**Caution:** excessively dry air will lead to chipping of solid wood furniture. Improper installation or storage in a damp or cold environment will rot the wood.

#### **2. Effect of artificial light or UV radiation**

You should also be aware that solid wood can change color under the influence of certain types of artificial light or UV radiation such as sunlight. Solid wood furniture should be placed in such a way as to ensure its uniform exposure to sunlight, avoiding positions where some surfaces remain permanently in the shade while others are constantly exposed to sunlight.

In general, lighter woods tend to get darker over time, while darker woods fade. **This is a natural process and not a material defect.**

#### **3. Cleaning furniture**

Heavy dirt and liquids should be removed immediately. For this reason, we recommend the use of absorbent paper or a dry cotton cloth.

For daily cleaning, solid wood furniture should be wiped with a dry or, if required, a damp cloth but never with a damp cloth.

Do not use household detergents or steam cleaners.