

ASSEMBLY INSTRUCTION /ΟΔΗΓΙΕΣ ΣΥΝΑΡΜΟΛΟΓΗΣΗΣ

A		1 pc
B		1 pc
C		2 pcs
D		4 pcs
E		1 pc
F		2 pcs
G		32 pcs
H		16 pcs
I		32 pcs
J		10 pcs
K		4 pcs
L	 L1 L2 M5 x 70mm M4 x 65mm	1 pc
M	 CSK M4 x 25mm	2 pcs
N		2 pcs
O		2 pcs
P		12 pcs
Q		8 pcs
R	 JG88 M8 X 20	8 pcs

Step 1 : Tighten the legs (D) to both headboard (A) and footboard (B) as shown.
Βήμα 1: Σφίξτε τα πόδια (D) στο κεφαλάρι (A) και στο ποδιόκι (B) όπως φαίνεται στην εικόνα.

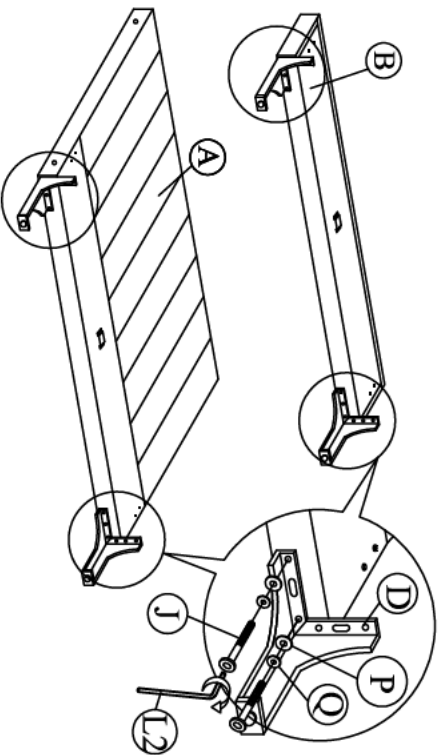

Step 3 : Attach side rail (C) to footboard (B) and headboard (A) by pushing the bracket down to fit it.

Βήμα 3: Συνδέστε την πλευρική τροχήλατα (C) στο ποδιόκι (B) και στο κεφαλάρι (A) πιέζοντας τις μεταλλικές γωνιές προς τα κάτω για να ταπειδύσουν.

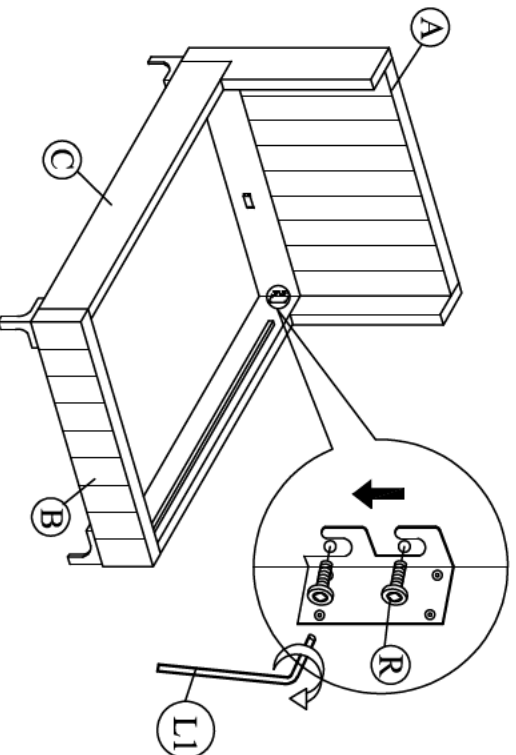

Step 2 : Tighten the side wing (O) to headboard (A) as shown.
Βήμα 2: Σφίξτε τα πλευρά κομμάτια (O) στο κεφαλάρι (A) όπως φαίνεται στην εικόνα.

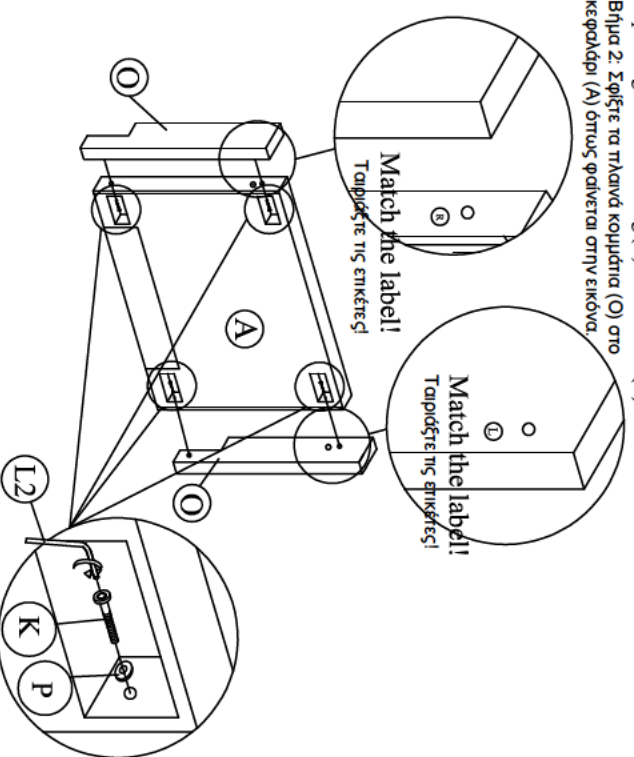

Step 4 : Attach the support legs (F) to the center rail (E) of the bed as shown.

Βήμα 4: Συνδέστε τα πόδια στηρίξης (F) στη κεντρική τροχήλατα (E) του κρεβατιού όπως φαίνεται στην εικόνα.

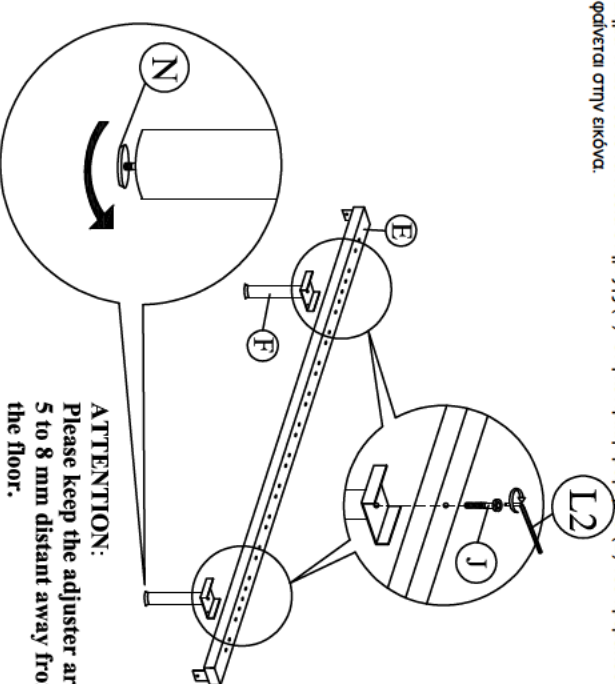

ATTENTION:
Please keep the adjuster around 5 to 8 mm distant away from the floor.
ΠΡΟΣΟΧΗ: Παρακαλώ κρατήστε απόσταση μεταξύ του περουνιού και του πατώματος 5 με 8mm.

Step 5 : Slide the center rail (E) to the headboard (A) and footboard (B). Tighten screws (M) using screwdriver (not included) to the headboard (A) and footboard (B).

Βήμα 5: Κυλίστε την κεντρική ραβδόρα (E) στο κεφαλάρι (A) και στο ποδιό (B). Σφίξτε τις βίδες (M) χρησιμοποιώντας κατσαβίδι (δεν συμπεριλαμβάνεται) στο κεφαλάρι (A) και στο ποδιό (B).

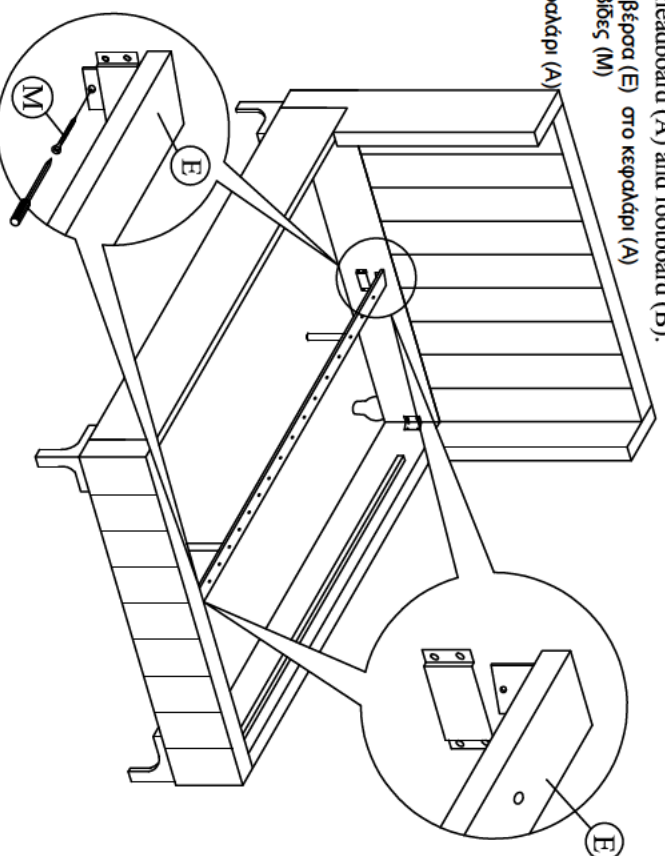

Step 6 : Assembly of the slat holders with LVL slats as shown.

Βήμα 6: Συναρμολογήστε τις ράβδους όπως φαίνεται στην εικόνα.

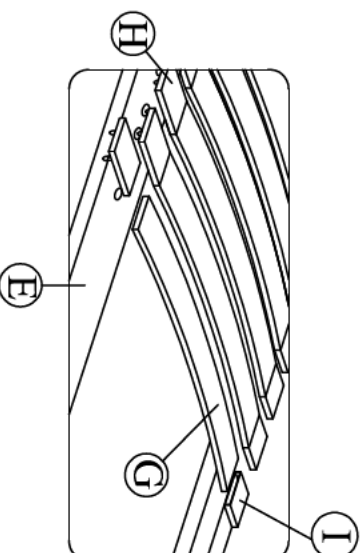
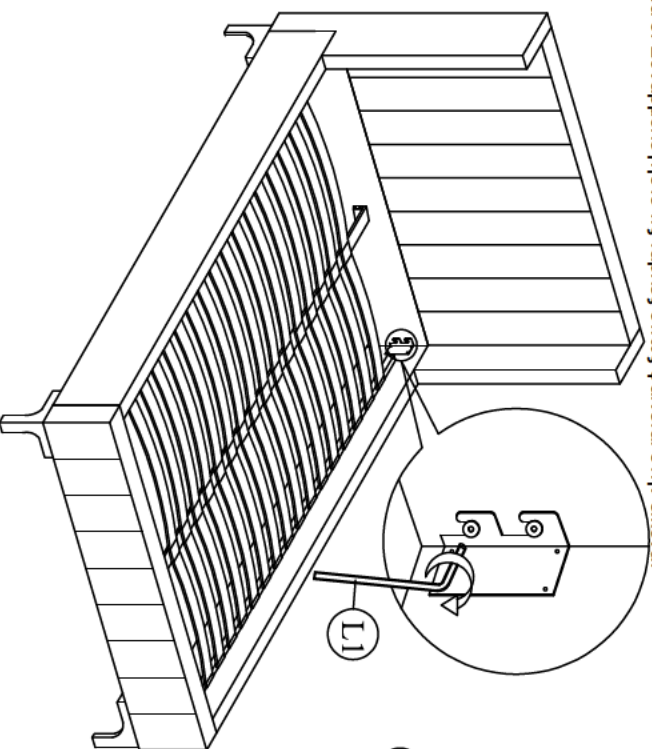

ΠΡΟΣΟΧΗ: Μή σπύρετε το κρεβάτι πάνω σε χαλί ή άλλη τραχέα επιφάνεια. Παρακαλώ μη μετακινήτε το κρεβάτι μαζί με το στρώμα./ATTENTION: Do not drag the bed on a carpet or other rough surface. Please do not move the bed with the mattress.

Οδηγίες Φροντίδας για τα υφασμάτινα κρεβάτια

1. Για να απομακρυνετε τη σκόνη καλό θα ήταν να περαστεί με μία ηλεκτρική σκούπα.

Προσοχή! Να χρησιμοποιείτε πάντα το εξάρτημα με τη μαλακή βούρτσα για να αποφύγετε τον κίνδυνο να τραβηχτούν τα νήματα του υφάσματος και να γδαρθεί το ύφασμα.

2. Απαγορεύεται η χρήση χημικών προϊόντων και λευκαντικών καθώς προκαλούν ξεθώριασμα, αποχρωματισμούς και λεκέδες στο ύφασμα.

3. Σε περίπτωση ατυχήματος μπορείτε να ταμπονάρετε την περιοχή με ένα στεγνό καθαρό πανί ή απορροφητικό χαρτί. Θα πρέπει να αποφύγετε να ασκήσετε πολύ μεγάλη πίεση ή να τρίψετε το σημείο, καθώς έτσι ο λεκές θα εισχωρήσει μέσα στις ίνες δυσκολεύοντας την αφαίρεσή του.