

ASSEMBLY INSTRUCTION / ΟΔΗΓΙΕΣ ΣΥΝΑΡΜΟΛΟΓΗΣΗΣ

A	Headboard	1 pc
B	Footboard	1 pc
C	Side Rail	2 pcs
D	Legs	4 pcs
E	Center Rail	1 pc
F	Support Leg	2 pcs
G	Slat	32 pcs
H	Middle Holder	16 pcs
I	End Holder	32 pcs
J	JCBC M6 X 40	2 pcs
K	M5 x 70mm	1 pc
L	M4 x 65mm	1 pc
M	CSK M4 x 25mm	18 pcs
N	Adjuster	2 pcs
O	M6 Flat Washers	18 pcs
P	JCBC M8 X 20	8 pcs

Step 1 : Install the legs (D) to footboard (B) and headboard (A).

Βήμα 1 : Τοποθετήστε τα πόδια (D) στο ποδοπακί (B) και στο κεφαλάκι (A)

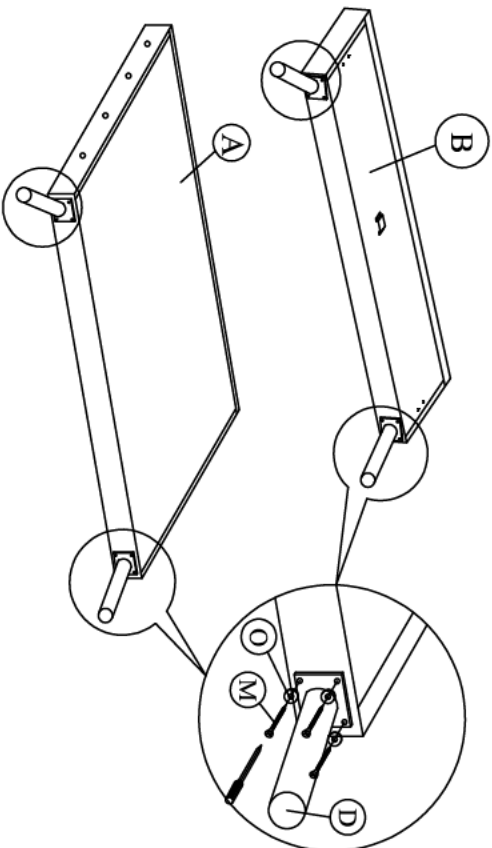

BACK VIEW ΠΙΣΩ ΟΥΗ

Step 3 : Attach the support legs (F) to the center rail (E) of the bed as shown.

Βήμα 3 : Συνδέστε τα πόδια στηρίξης (F) στη κεντρική τροβέσσα (E) του κρεβατιού όπως φαίνεται στα πακέτα.

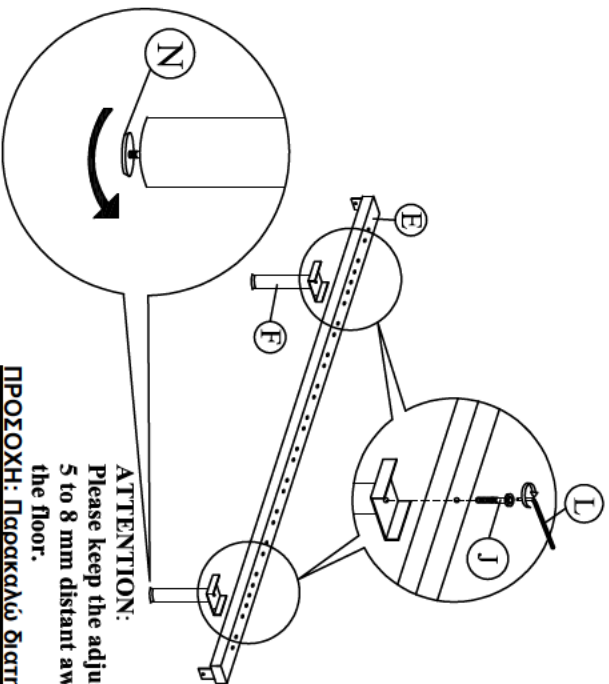

ATTENTION:

Please keep the adjuster around 5 to 8 mm distant away from the floor.

ΠΡΟΣΟΧΗ: Παρακαλώ διατηρείστε απόσταση ανάμεσα στον δεγυλαστήρο και το πάτωμα 5 με 8mm.

Step 2 : Attach side rail (C) to footboard (B) and headboard (A) by pushing the bracket down to fit it.

Βήμα 2 : Συνδέστε την πλευρή τροβέσσα (C) στο ποδοπακί (B) και στο κεφαλάκι (A) σπρώχνοντας την ογκύλη προς τα κάτω για να "καθίσει".

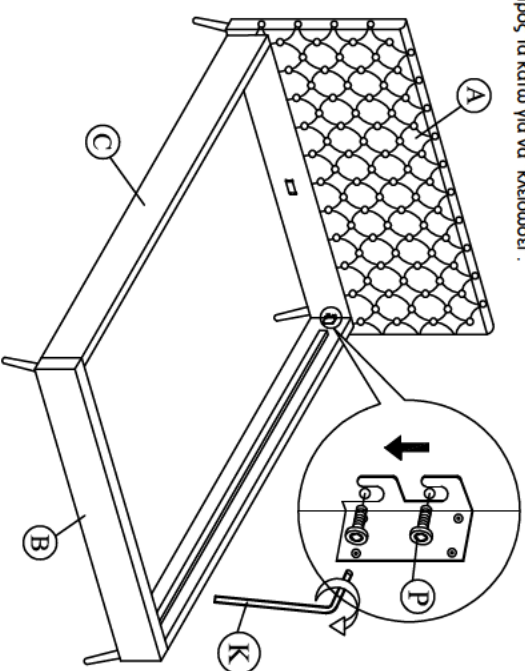

Step 4 : Slide the center rail (E) to the headboard (A) and footboard (B). Tighten screws (M) using screw driver (not included) to the headboard (A) and footboard (B).

Βήμα 4 : Συνδέστε την κεντρική τροβέσσα (E) στο κεφαλάκι (A) και στο ποδοπακί (B). Σφίξτε τις βίδες (M) χρησιμοποιώντας καροβίδι (δεν συμπεριλαμβάνεται) κεφαλάκι (A) και στο ποδοπακί (B).

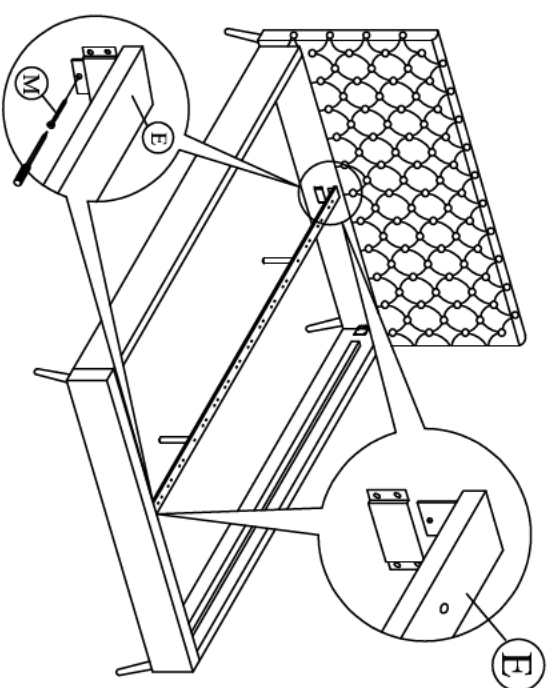

Step 5 : Tighten all the 4 corner, follow by assembly of the slat holders with L VL slats as shown.

Βήμα 5 : Σφίξτε όλες τις 4 γωνίες, και ύστερα τοποθετήστε τις ράβδους με τα πλαστικά κάρτικα των ραβδών όπως φαίνεται παρακάτω.

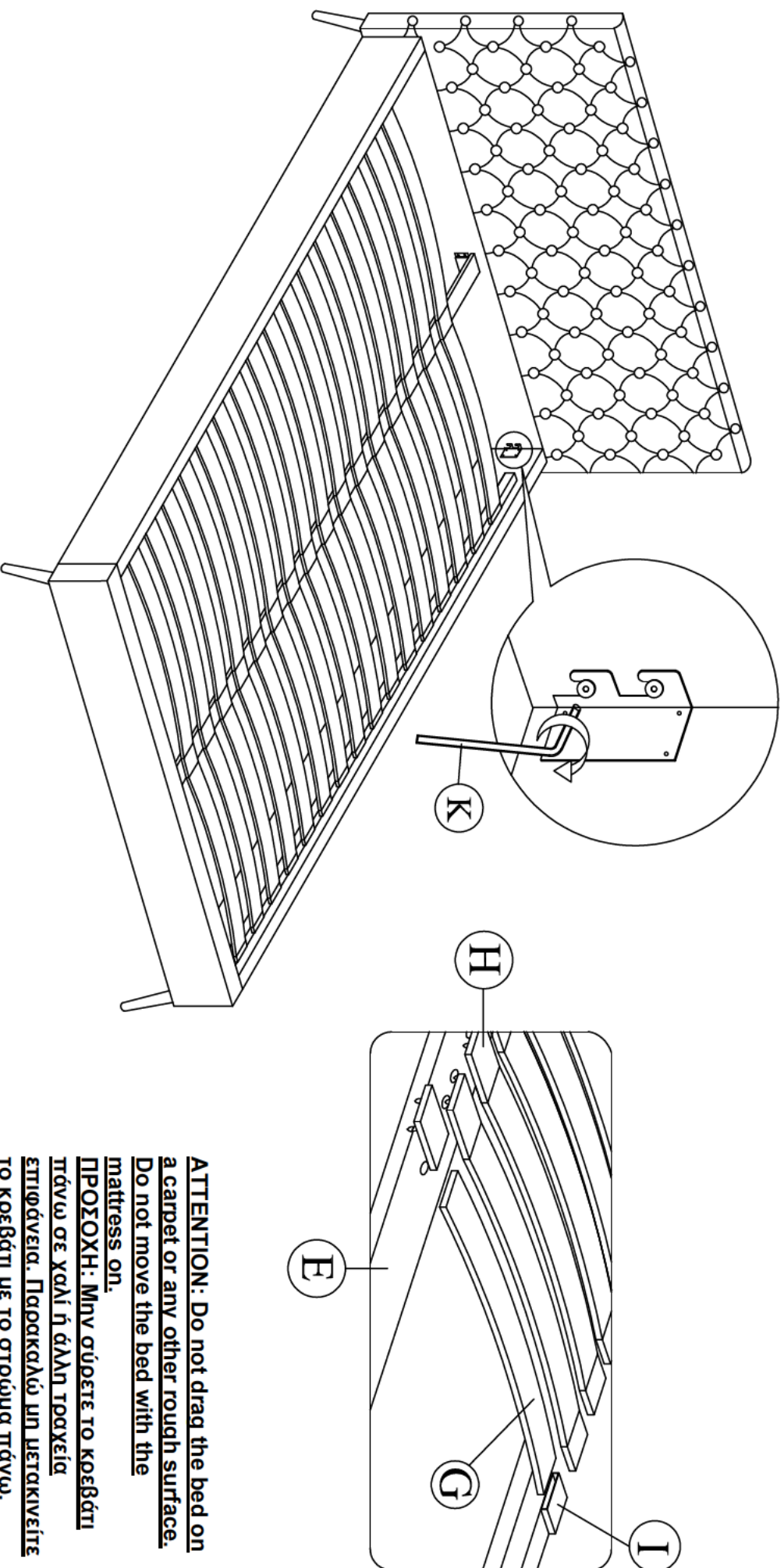

ATTENTION: Do not drag the bed on a carpet or any other rough surface. Do not move the bed with the mattress on.

ΠΡΟΣΟΧΗ: Μην σύρετε το κρεβάτι πάνω σε χαλί ή άλλη τραχιά επιφάνεια. Παρακαλώ μη μετακινείτε το κρεβάτι με το στρώμα πάνω.

Οδηγίες Φροντίδας για τα υφασμάτινα κρεβάτια

1. Για να απομακρυνετε τη σκόνη καλό θα ήταν να περαστεί με μία ηλεκτρική σκούπα.

Προσοχή! Να χρησιμοποιείτε πάντα το εξάρτημα με τη μαλακή βούρτσα για να αποφύγετε τον κίνδυνο να τραβηχτούν τα νήματα του υφάσματος και να γδαρθεί το ύφασμα.

2. Απαγορεύεται η χρήση χημικών προϊόντων και λευκαντικών καθώς προκαλούν ξεθώριασμα, αποχρωματισμούς και λεκέδες στο ύφασμα.

3. Σε περίπτωση ατυχήματος μπορείτε να ταμπονάρετε την περιοχή με ένα στεγνό καθαρό πανί ή απορροφητικό χαρτί. Θα πρέπει να αποφύγετε να ασκήσετε πολύ μεγάλη πίεση ή να τρίψετε το σημείο, καθώς έτσι ο λεκές θα εισχωρήσει μέσα στις ίνες δυσκολεύοντας την αφαίρεσή του.