









ASSEMBLY INSTRUCTIONS - ΟΔΗΓΙΕΣ ΣΥΝΑΡΜΟΛΟΓΗΣΗΣ

Ax12 M8x30mm 	Bx4 M8x35mm 	Cx4 M8x50mm 	Dx4 M8 	Ex8 	Fx16 
Gx1 	Hx1 	Ix4 			



1

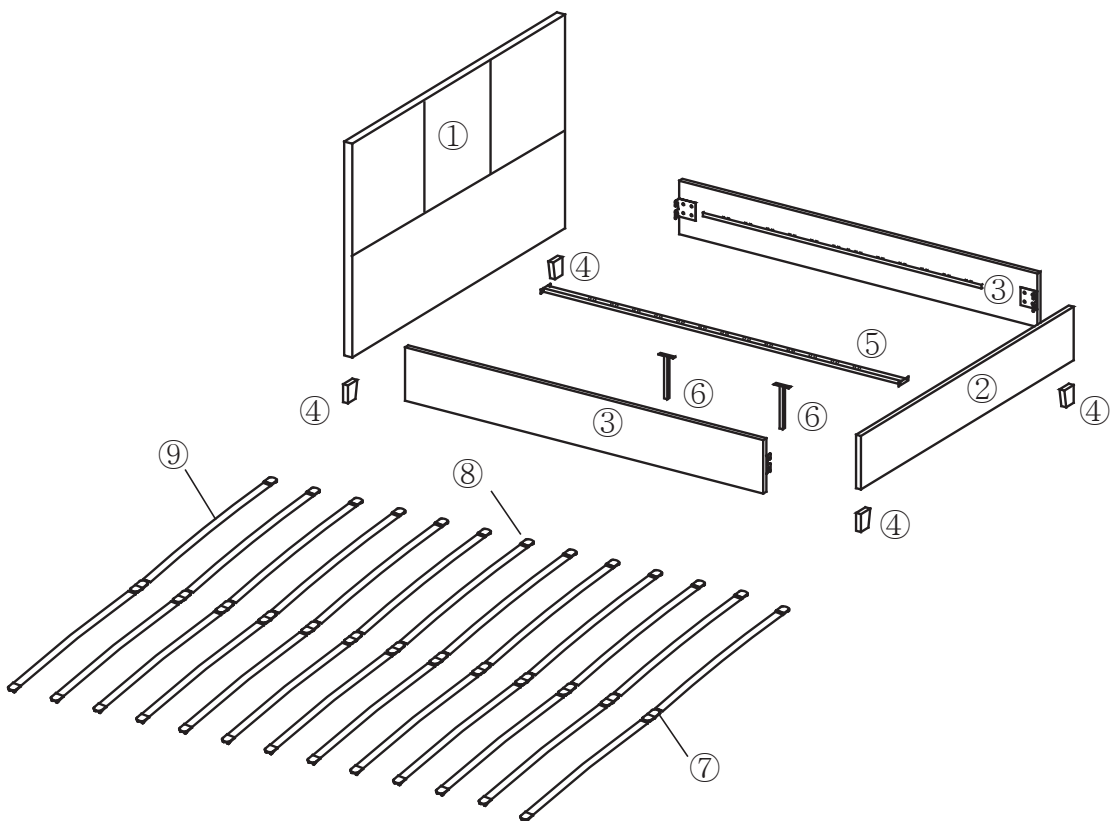
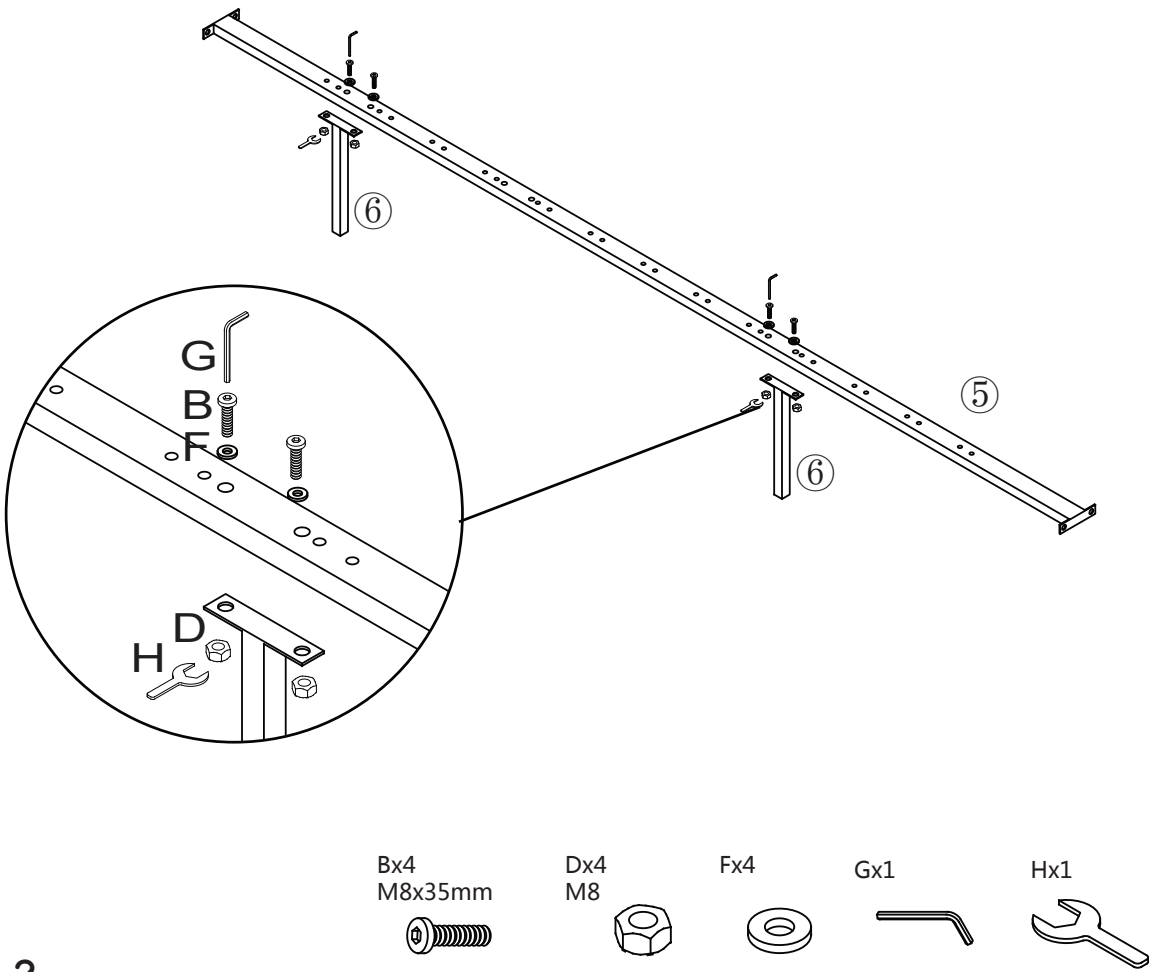

2

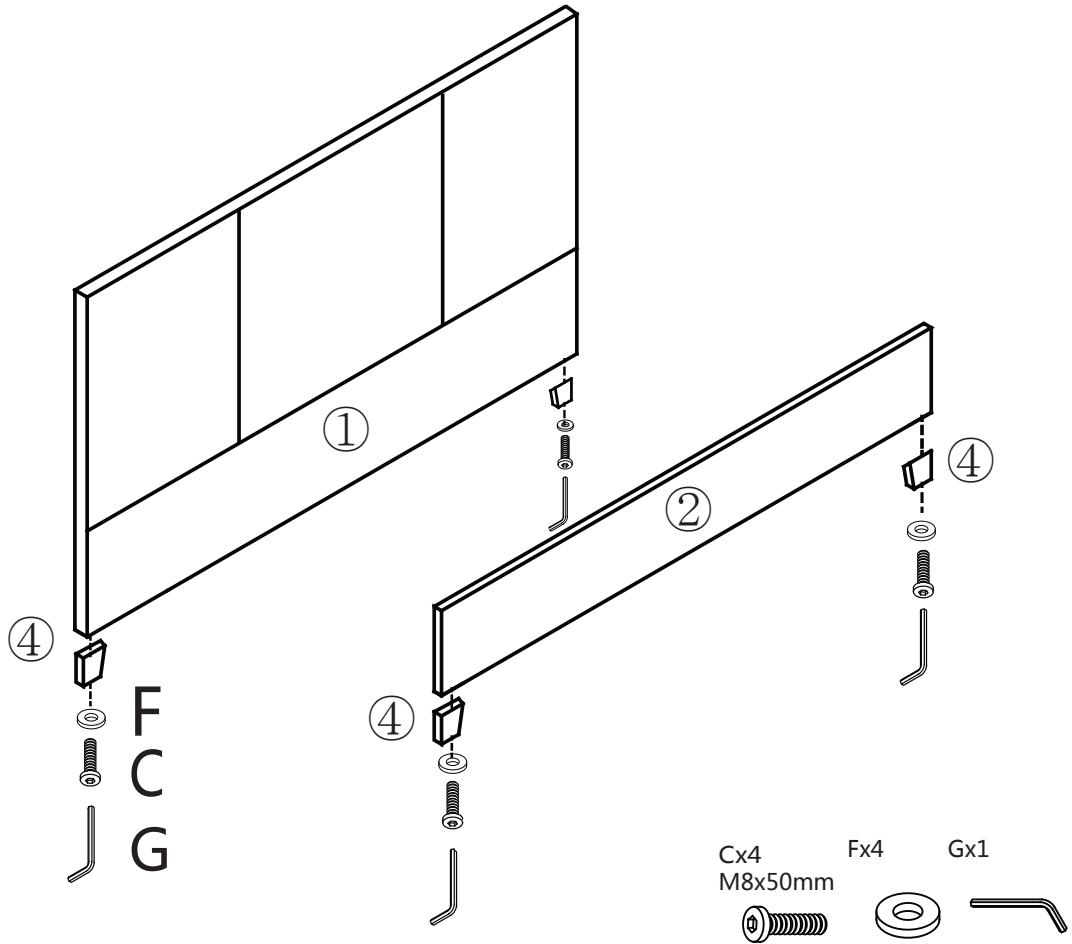

3

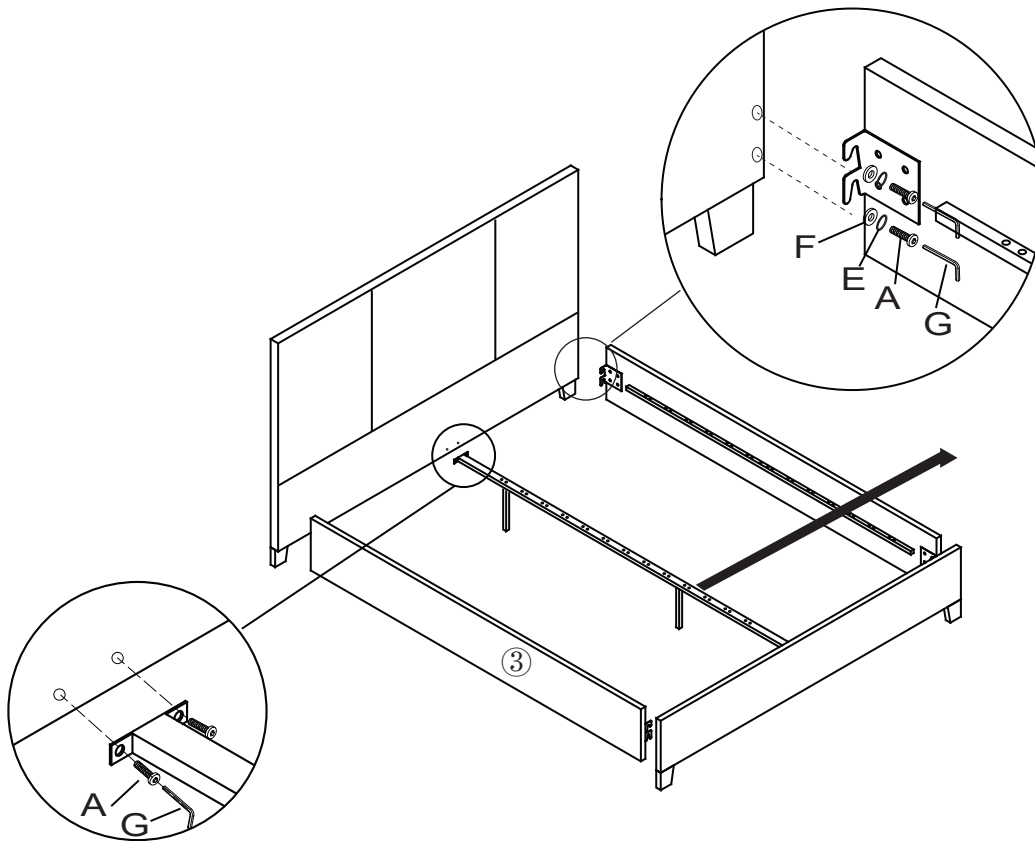
Ax12
M8x30mm

Ex8



Fx8



Gx1



4

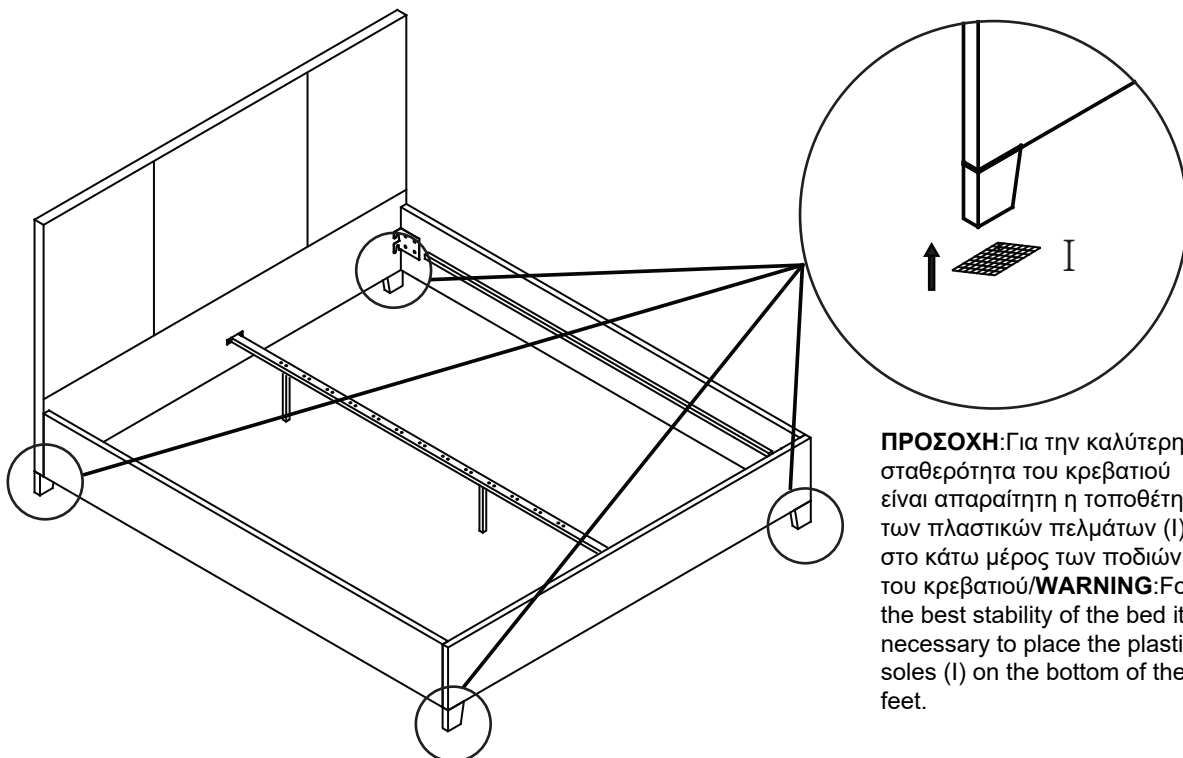

ΠΡΟΣΟΧΗ: Για την καλύτερη σταθερότητα του κρεβατιού είναι απαραίτητη η τοποθέτηση των πλαστικών πελμάτων (I) στο κάτω μέρος των ποδιών του κρεβατιού. **WARNING:** For the best stability of the bed it is necessary to place the plastic soles (I) on the bottom of the feet.

Ix4



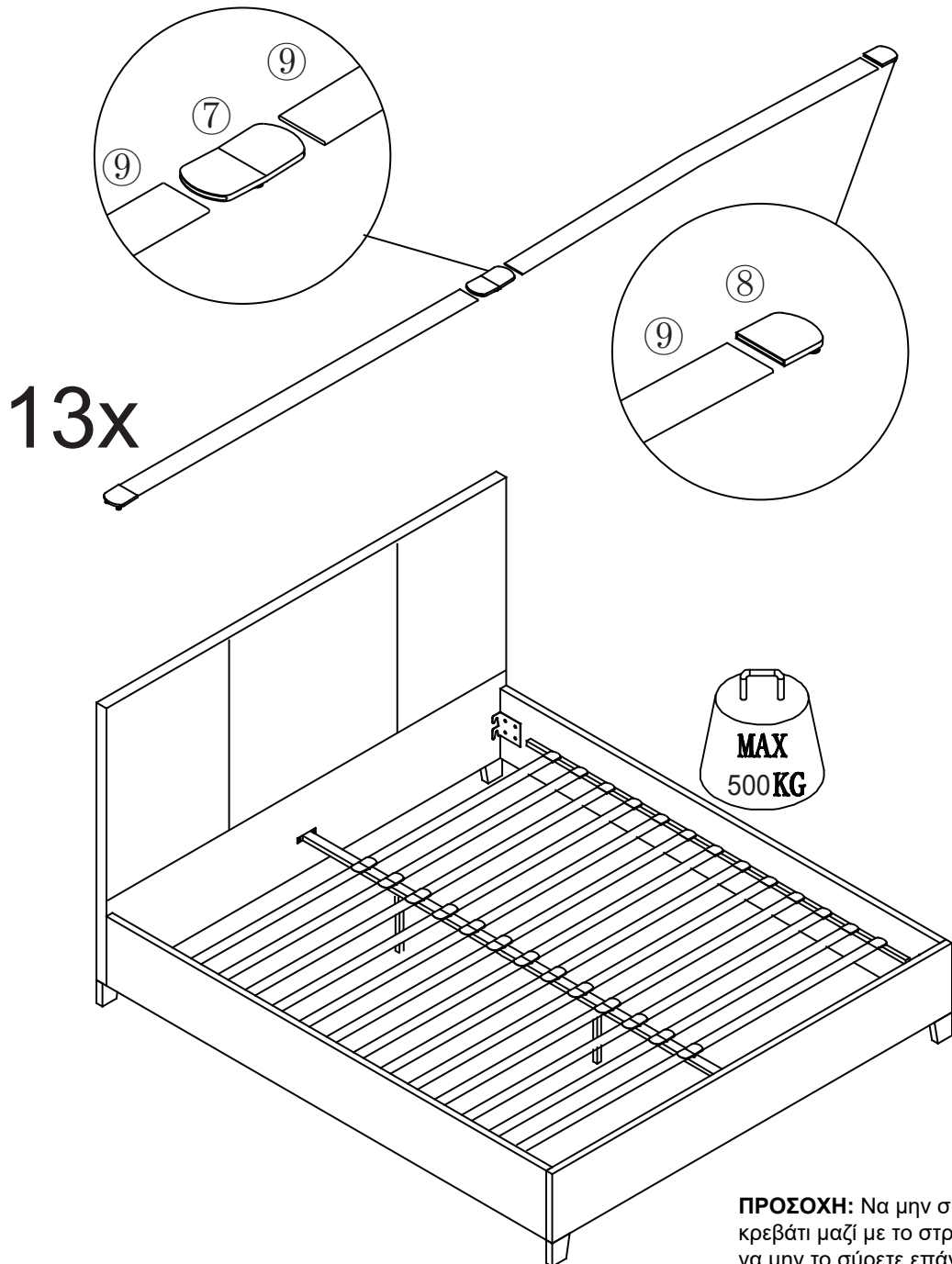

ΠΡΟΣΟΧΗ: Να μην σύρετε το κρεβάτι μαζί με το στρώμα. Επίσης να μην το σύρετε επάνω σε χαλί ή τραχιά επιφάνεια. / **WARNING:** Do not drag the bed with the mattress on it. Also do not drag the bed when it is on a carpet or rug or any other rough surface.

Οδηγίες Φροντίδας για τα υφασμάτινα κρεβάτια

1. Για να απομακρυνετε τη σκόνη καλό θα ήταν να περαστεί με μία ηλεκτρική σκούπα.

Προσοχή! Να χρησιμοποιείτε πάντα το εξάρτημα με τη μαλακή βούρτσα για να αποφύγετε τον κίνδυνο να τραβηχτούν τα νήματα του υφάσματος και να γδαρθεί το ύφασμα.

2. Απαγορεύεται η χρήση χημικών προϊόντων και λευκαντικών καθώς προκαλούν ξεθώριασμα, αποχρωματισμούς και λεκέδες στο ύφασμα.

3. Σε περίπτωση ατυχήματος μπορείτε να ταμπονάρετε την περιοχή με ένα στεγνό καθαρό πανί ή απορροφητικό χαρτί. Θα πρέπει να αποφύγετε να ασκήσετε πολύ μεγάλη πίεση ή να τρίψετε το σημείο, καθώς έτσι ο λεκές θα εισχωρήσει μέσα στις ίνες δυσκολεύοντας την αφαίρεσή του.