

ASSEMBLY INSTRUCTION / ΟΔΗΓΙΕΣ ΣΥΝΑΡΜΟΛΟΓΗΣΗΣ

A		2 pcs
B		1 pc
C		1 pc
D		1 pc
E		1 pc
F		4 pcs
G		2 pcs
H		2 pcs
I		4 pcs
J		2 pcs
K		4 pcs
L		2 pcs

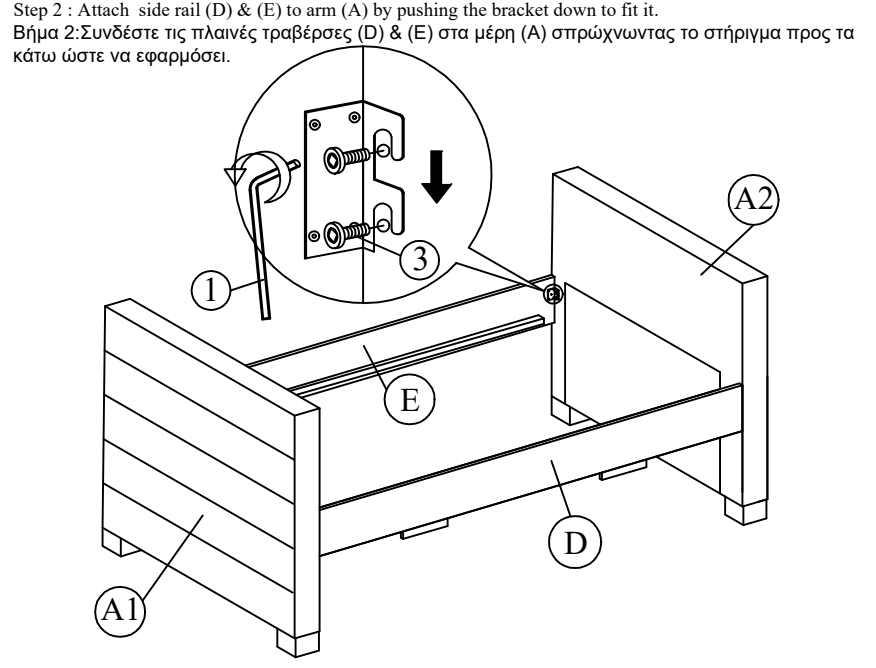
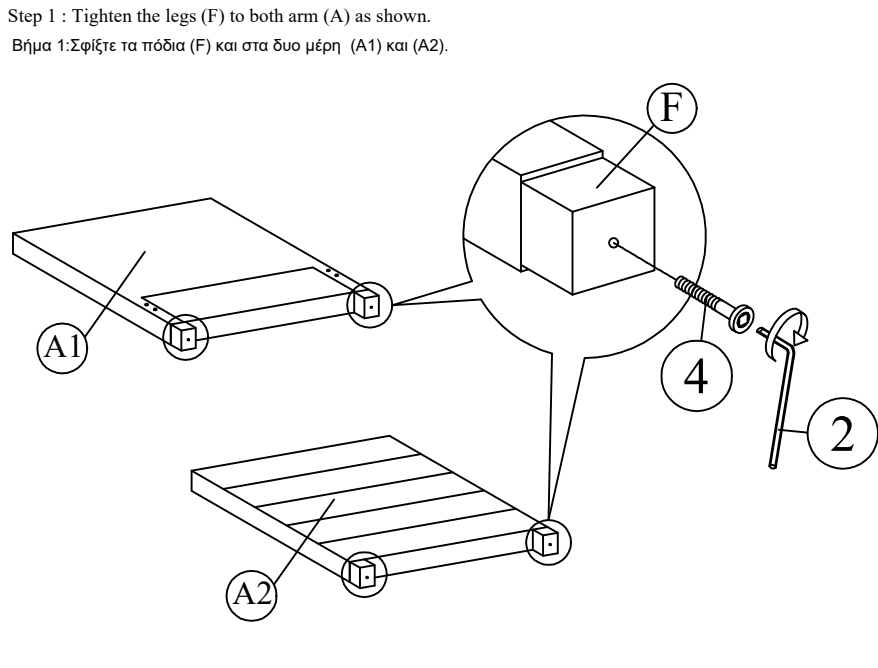

Packing Hardware (1)

1		1 pc
2		1 pc
3		8 pcs
4		8 pcs
5		4 pcs
6		4 pcs
7		32 pcs
8		54 pcs
9		16 pcs
10		8 pcs
11		32 pcs

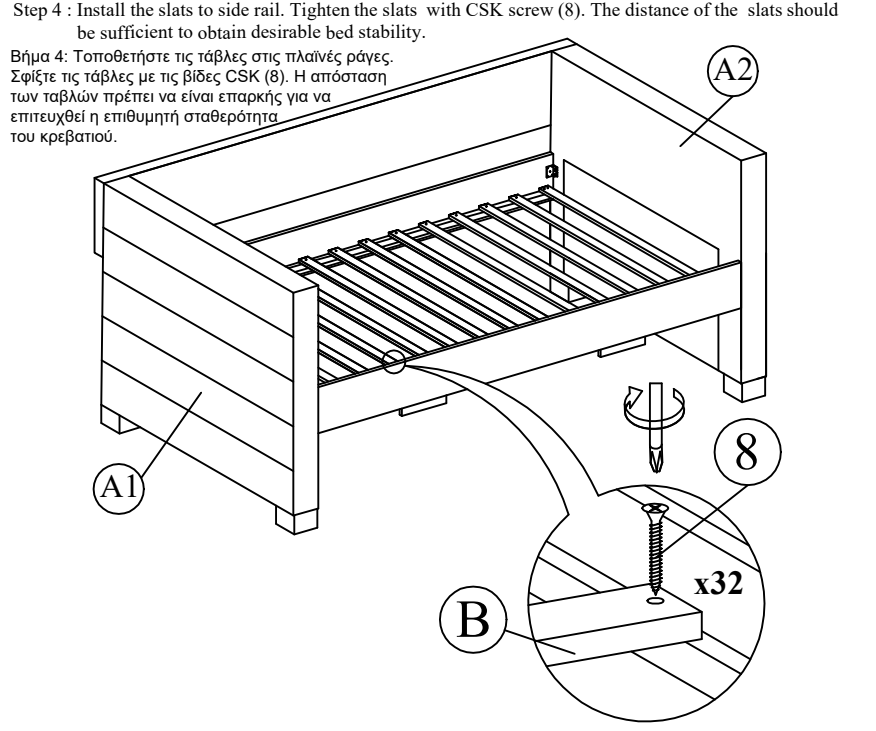
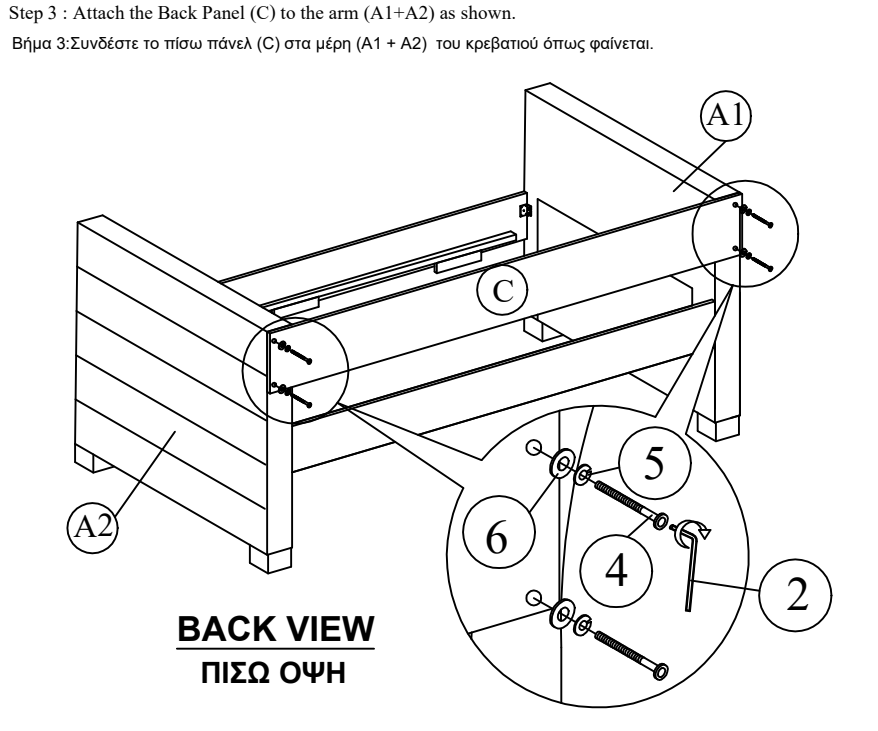

Step 5 : Tighten the side panel (I) to the front panel (G) and back panel (H) with screws (9) using screw driver (not included).
 Βήμα 5 : Σφίξτε το πλαϊνό πάνελ (I) στο μπροστινό πάνελ (G) και το πίσω πάνελ (H) με τις βίδες (9) χρησιμοποιώντας κατασαβίδι (δεν περιλαμβάνεται).

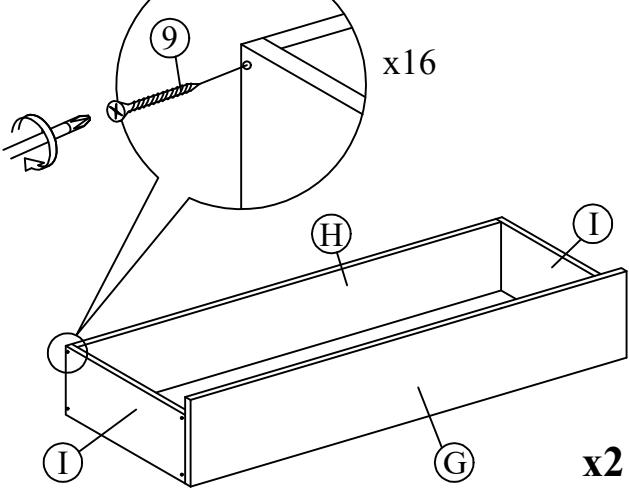

Step 6 : Slide the footboard bottom panel (J) to the set up drawer.
 Βήμα 6 : Σύρετε τον πάτο (J) για να στήσετε το συρτάρι.

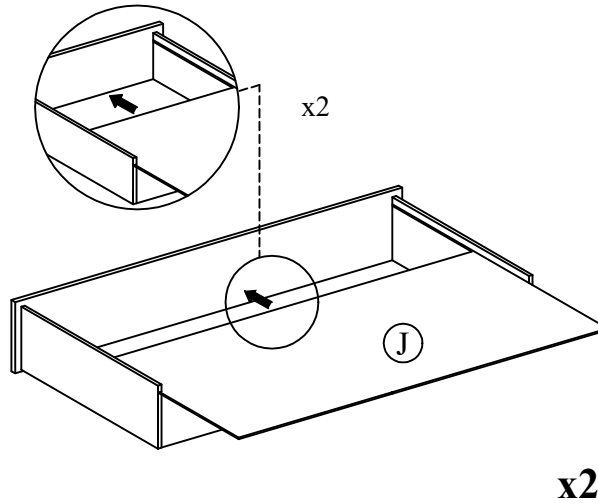

Step 7 : Tighten the bottom panel support (K & L) with screws (8) using screw driver (not included). Attach the bottom panel with Nail (11) using the hammer (not included).
 Βήμα 7 : Σφίξτε το στήριγμα του πάτου (K & L) με τις βίδες (8) χρησιμοποιώντας κατασαβίδι (δεν περιλαμβάνεται). Στερεώστε τον πάτο με τα καρφιά (11) χρησιμοποιώντας το σφυρί (δεν περιλαμβάνεται).

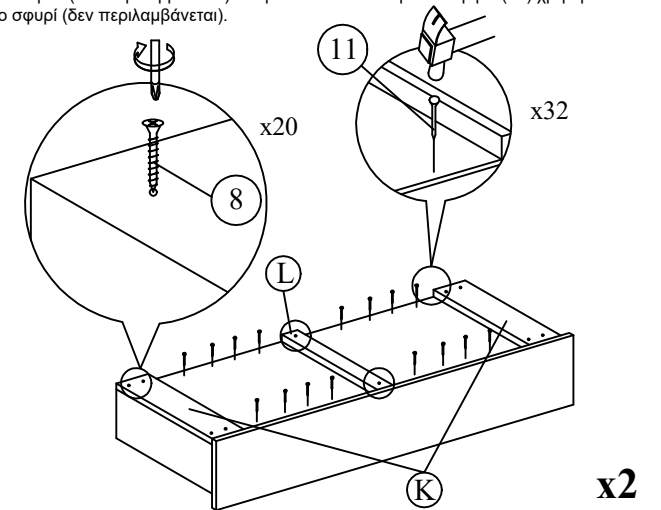

Step 8 : Tighten the roller (10) with screws (7) using screw driver (not included).
 Βήμα 8 : Σφίξτε τον κύλινδρο (10) με τις βίδες (7) χρησιμοποιώντας κατασαβίδι (δεν περιλαμβάνεται).

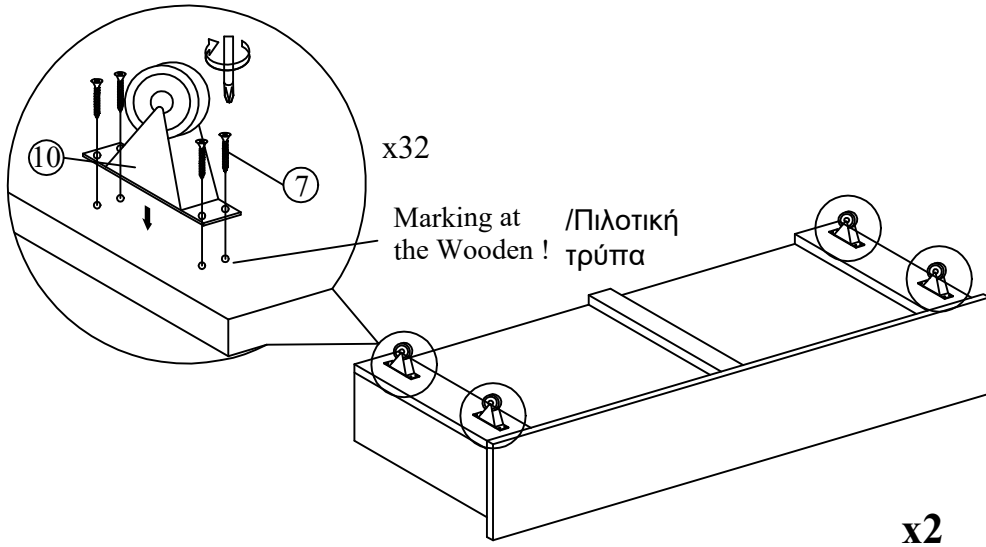

Step 9 : Assembly is complete.
 Βήμα 9 : Η συναρμολόγηση ολοκληρώθηκε..

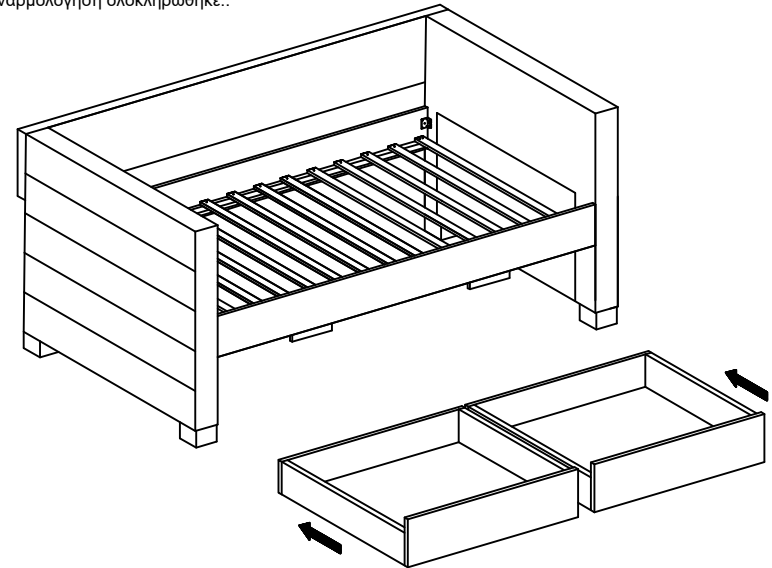

Οδηγίες συντήρησης και φροντίδας επίπλου

- Όλα τα έπιπλα προορίζονται για χρήση σε εσωτερικό χώρο.
- Να τηρούνται σωστά οι οδηγίες συναρμολόγησης για την καλύτερη σταθερότητα του επίπλου.
- Η συσκευασία δεν θα πρέπει να πετάγεται, πριν γίνει έλεγχος ότι το προϊόν είναι άρτιο και δεν υπάρχουν ελλείψεις σε μέρη της συσκευασίας, βάσει των οδηγιών συναρμολόγησης.
- Κάντε έλεγχο στους συνδέσμους και τις βίδες ανά τακτά χρονικά διαστήματα. Όλες οι βίδες πρέπει να είναι καλά βιδωμένες.
- Για τη μη σωστή συναρμολόγηση και χρήση του επίπλου η εταιρία μας δε φέρει καμία ευθύνη.
- Όταν μετακινείτε τα έπιπλα, ανασηκώστε τα και αποφύγετε να τα σύρετε γιατί έτσι μπορούν να προκληθούν φθορές στο πάτωμα και στα ίδια. Μην μετακινείτε το κρεβάτι μαζί με το στρώμα. Μην σύρετε το κρεβάτι σε τραχιές επιφάνειες ή πάνω σε χαλιά, καθώς υπάρχει κίνδυνος να προκαλέσετε ζημιά στον σκελετό του κρεβατιού.
- Ο καθαρισμός του επίπλου σας πρέπει να γίνεται τοπικά στον λεκέ, με βαμβακερό νωπό καλά στυμμένο ύφασμα.
- Μην χρησιμοποιείτε προϊόντα του εμπορίου ή καθαριστικά με χημική σύνθεση για τη συντήρηση και τον καθαρισμό των επίπλων γιατί είναι πιθανό αυτές να προκαλέσουν αλλοιώσεις και αποχρωματισμό στα προϊόντα.

Furniture maintenance and care instructions

- All furniture is intended for indoor use.
- Follow the assembly instructions correctly for the best stability of the furniture.
- The package should not be thrown away, before checking that the product is good and there are no missing parts of the package, based on the assembly instructions.
- Check the connectors and screws at regular intervals. All screws must be securely tightened.
- Our company bears no responsibility for improper assembly and use of the product.
- When moving the furniture, lift it and avoid dragging it because this can cause damage to the floor and the furniture itself. Do not move the bed with the mattress on. Do not drag the bed on rough surfaces or on rags, as there is risk of damaging the frame of the bed.
- Cleaning your furniture should be done locally to the stain with a fresh, well-wrung cotton cloth.
- Do not use commercial products or cleaners with a chemical composition for the maintenance and cleaning of the surfaces because they are likely to cause changes and discolouration of the surface.