

Assembly instruction / Οδηγίες Συναρμολόγησης

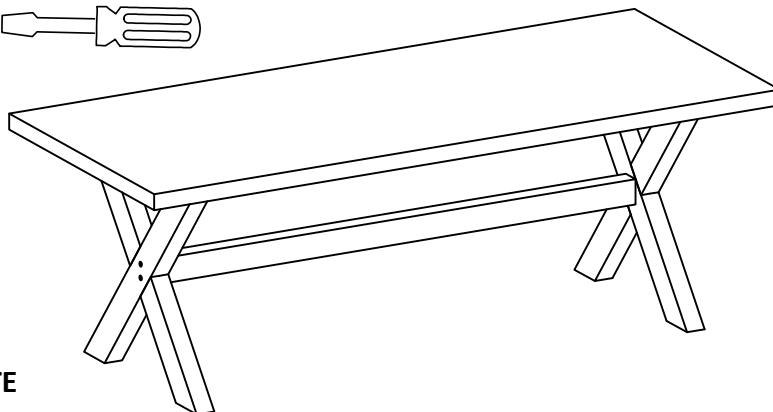

Important! Please Keep These Instructions For Future Reference/Σημαντικό! Παρακαλώ κρατήστε αυτές τις οδηγίες για μελλοντική χρήση.

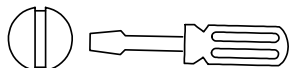

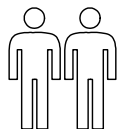



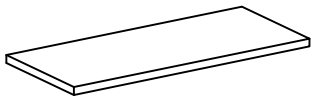

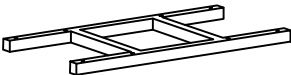
BEFORE STARTING / ΠΡΙΝ ΞΕΚΙΝΗΣΕΤΕ

1. Choose a clean, level, spacious assembly area. Avoid hard surfaces that may damage the product
 2. Take care when lifting. Product should be assembled as near as possible to the point of use
 3. Ensure that you have all required contents (parts and fittings) for complete assembly.
 4. Place the contents on a padded area or on top of carton paper area to protect them from damages
 5. Always read the assembly instructions carefully before beginning assembly.
 6. Keep all hardware parts and packaging out of reach of small children.
 7. Do not over tighten the screws and bolts until completion of assembly as this may damage the threads
1. Επιλέξτε έναν καθαρό, επίπεδο και ευρύχωρο χώρο συναρμολόγησης. Αποφύγετε σκληρές επιφάνειες που μπορεί να προκαλέσουν ζημιά στο προϊόν.
2. Προσέξτε κατά την ανύψωση. Το προϊόν θα πρέπει να συναρμολογηθεί όσο το δυνατόν πιο κοντά στο σημείο χρήσης.
3. Βεβαιωθείτε ότι έχετε όλα τα απαιτούμενα εξαρτήματα (μέρη και συνδέσμους) για την ολοκλήρωση της συναρμολόγησης.
4. Τοποθετήστε τα εξαρτήματα σε μια μαλακή επιφάνεια ή πάνω σε χαρτόνι για να τα προστατέψετε από ζημιές.
5. Διαβάστε πάντα προσεκτικά τις οδηγίες συναρμολόγησης πριν ξεκινήσετε τη συναρμολόγηση.
6. Κρατήστε όλα τα εξαρτήματα και τη συσκευασία μακριά από μικρά παιδιά.
7. Μην σφίγγετε υπερβολικά τις βίδες και τα μπουλόνια μέχρι να ολοκληρωθεί η συναρμολόγηση, καθώς αυτό μπορεί να καταστρέψει τα σπειρώματα.

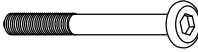
Parts/Μέρη

1		x 1
2		x 2
3		x 1
4		x 1

Fittings/Εξαρτήματα

A	 Ø6 x 100	x 8
B	 Ø6 x 60	x 8
C	 Ø6 x 20	x 8
D	 Ø4 x 60	x 2
E		x16
F		x 4

Assembly instruction / Οδηγίες Συναρμολόγησης

Important! Please Keep These Instructions For Future Reference/Σημαντικό! Παρακαλώ κρατήστε αυτές τις οδηγίες για μελλοντική χρήση.

Step/Βήμα 1:

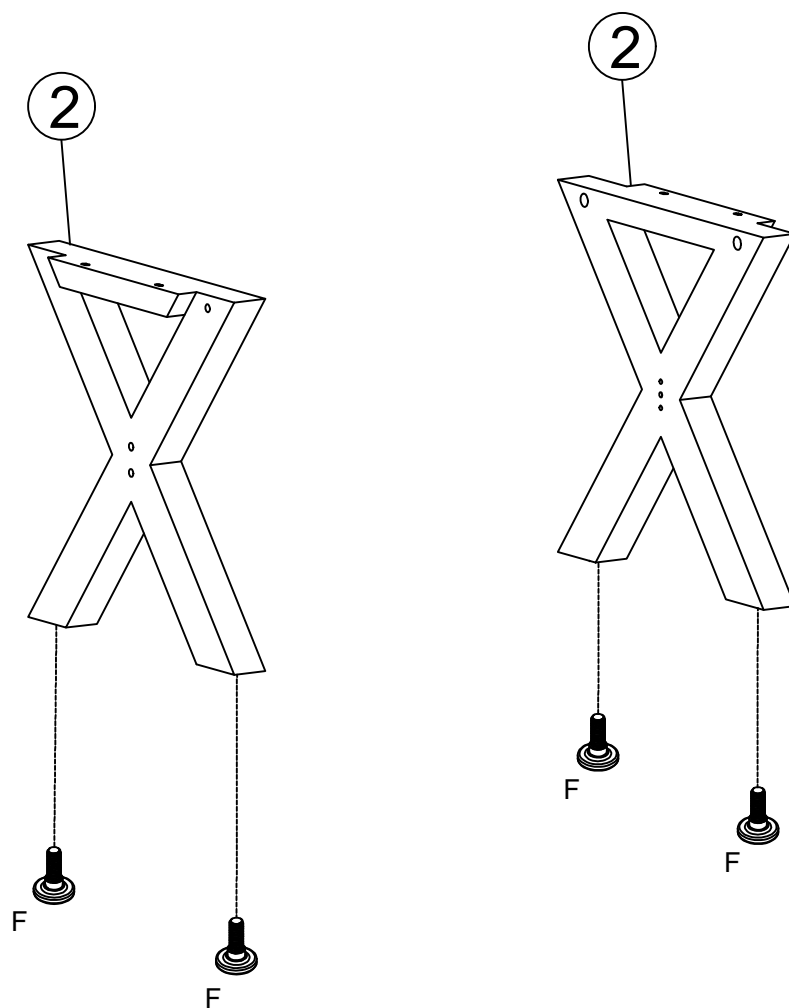

Assembly instruction / Οδηγίες Συναρμολόγησης

Important! Please Keep These Instructions For Future Reference/Σημαντικό! Παρακαλώ κρατήστε αυτές τις οδηγίες για μελλοντική χρήση.

Step/Βήμα 2:

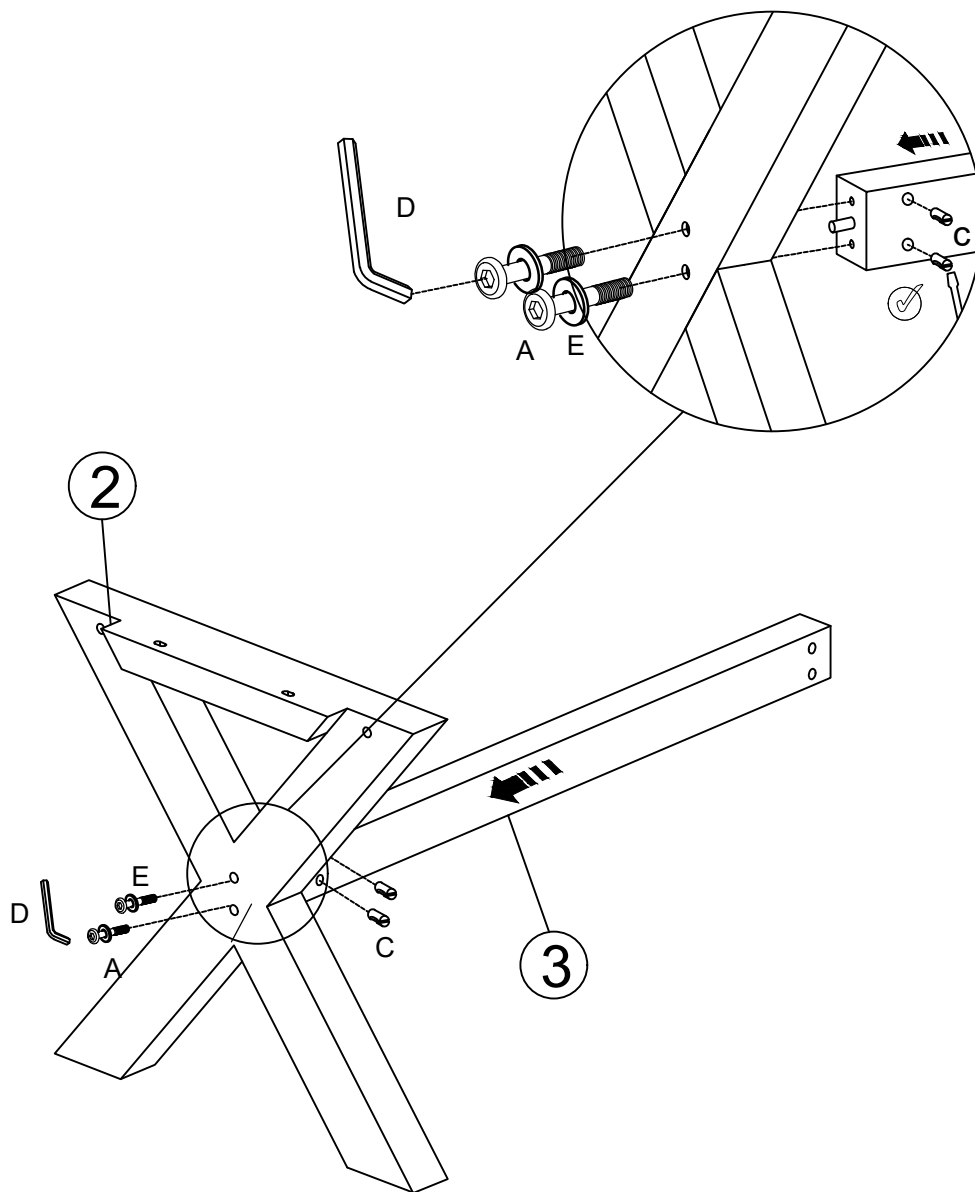

Assembly instruction / Οδηγίες Συναρμολόγησης

Important! Please Keep These Instructions For Future Reference/Σημαντικό! Παρακαλώ κρατήστε αυτές τις οδηγίες για μελλοντική χρήση.

Step/Βήμα 3:

