

# ASSEMBLY INSTRUCTIONS FOR COFFEE TABLE / ΟΔΗΓΙΕΣ ΣΥΝΑΡΜΟΛΟΓΗΣΗΣ ΓΙΑ COFFEE TABLE

1. Please read entire instruction sheet before assembly.

Παρακαλούμε διαβάστε ολόκληρο το φύλλο οδηγιών πριν από τη συναρμολόγηση.

2. Identify all parts packed in the carton against the parts list, remove all protective materials.

3. Εντορίστε όλα τα εξαρτήματα που είναι συσκευασμένα στο κουτί σύμφωνα με τον κατάλογο εξαρτημάτων και αφαιρέστε όλα τα προστατευτικά υλικά.

**A** 1x

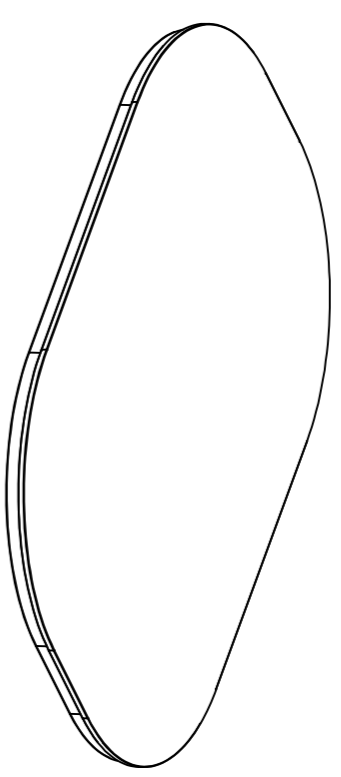

**B** 1x

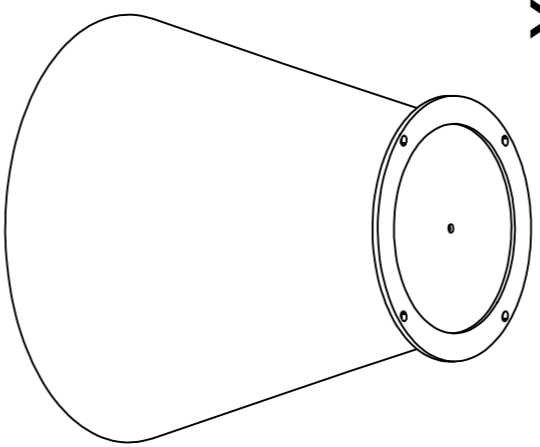

**C** 4x     **M6\*15**



**D** 4x     **M6**



**E** 1x     **S4**

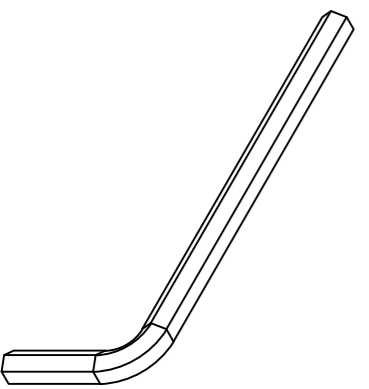

**1**

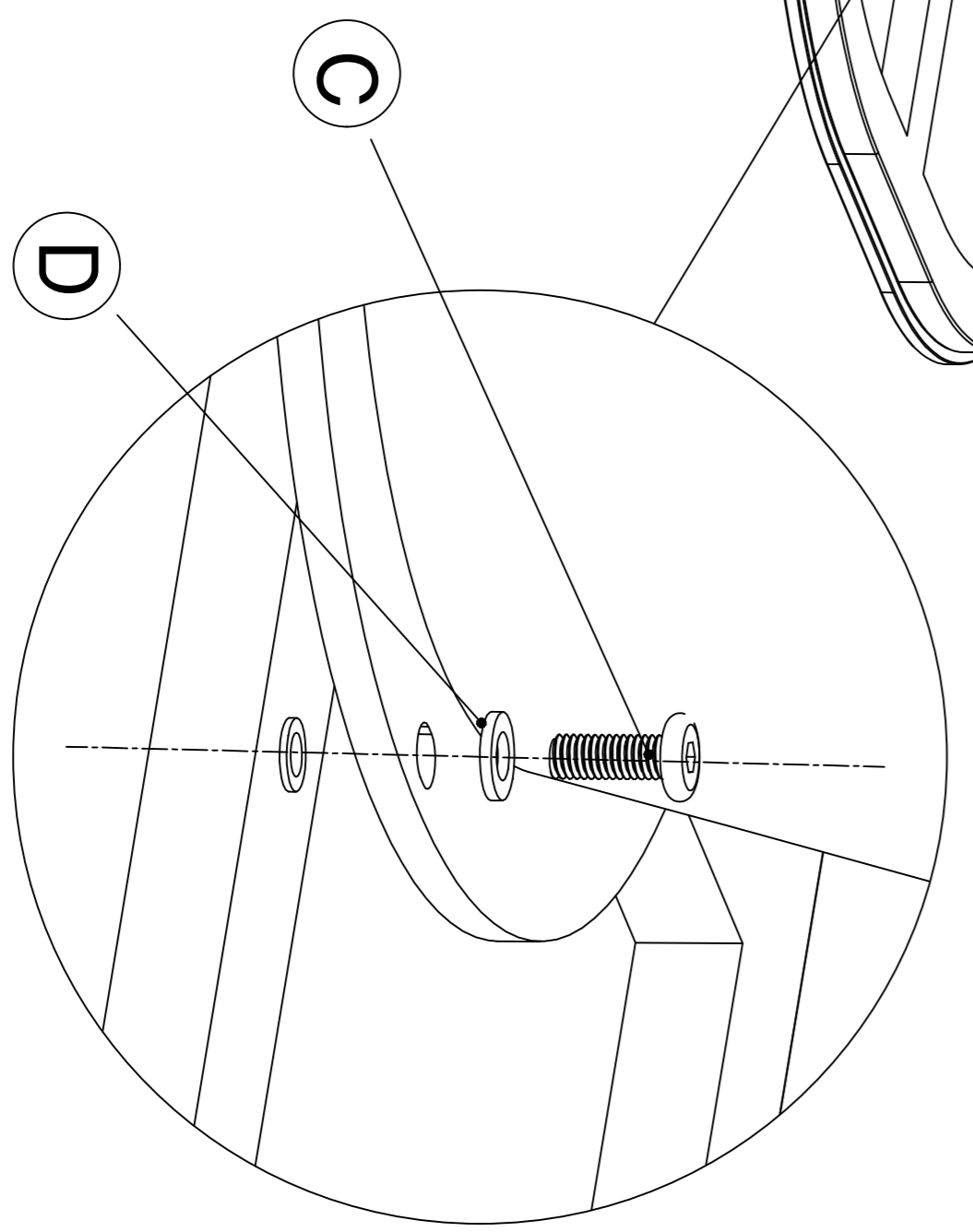
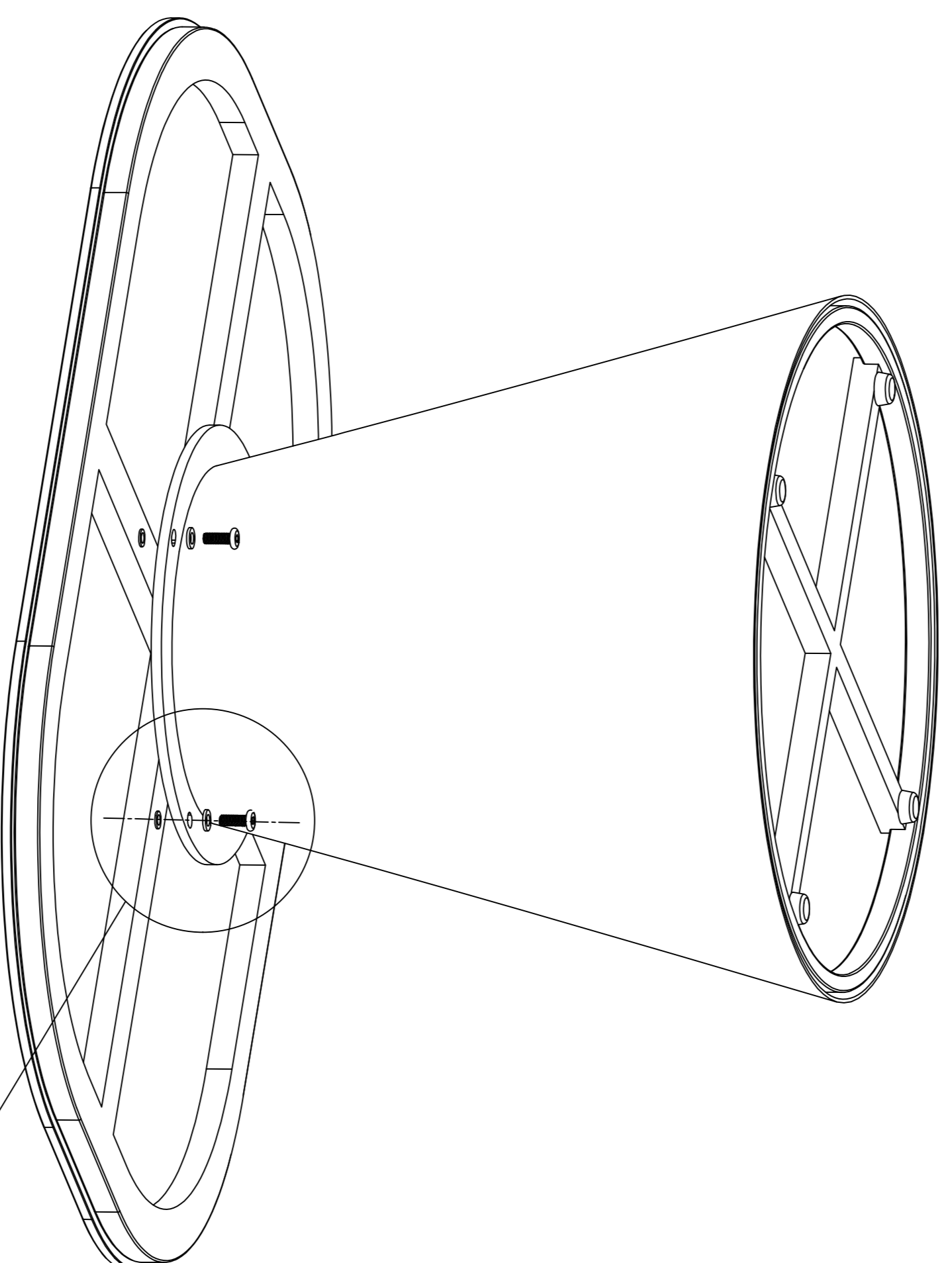

**2**

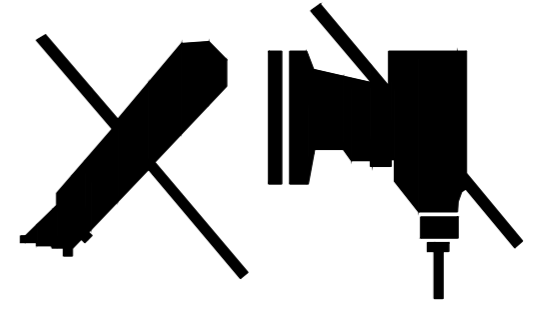
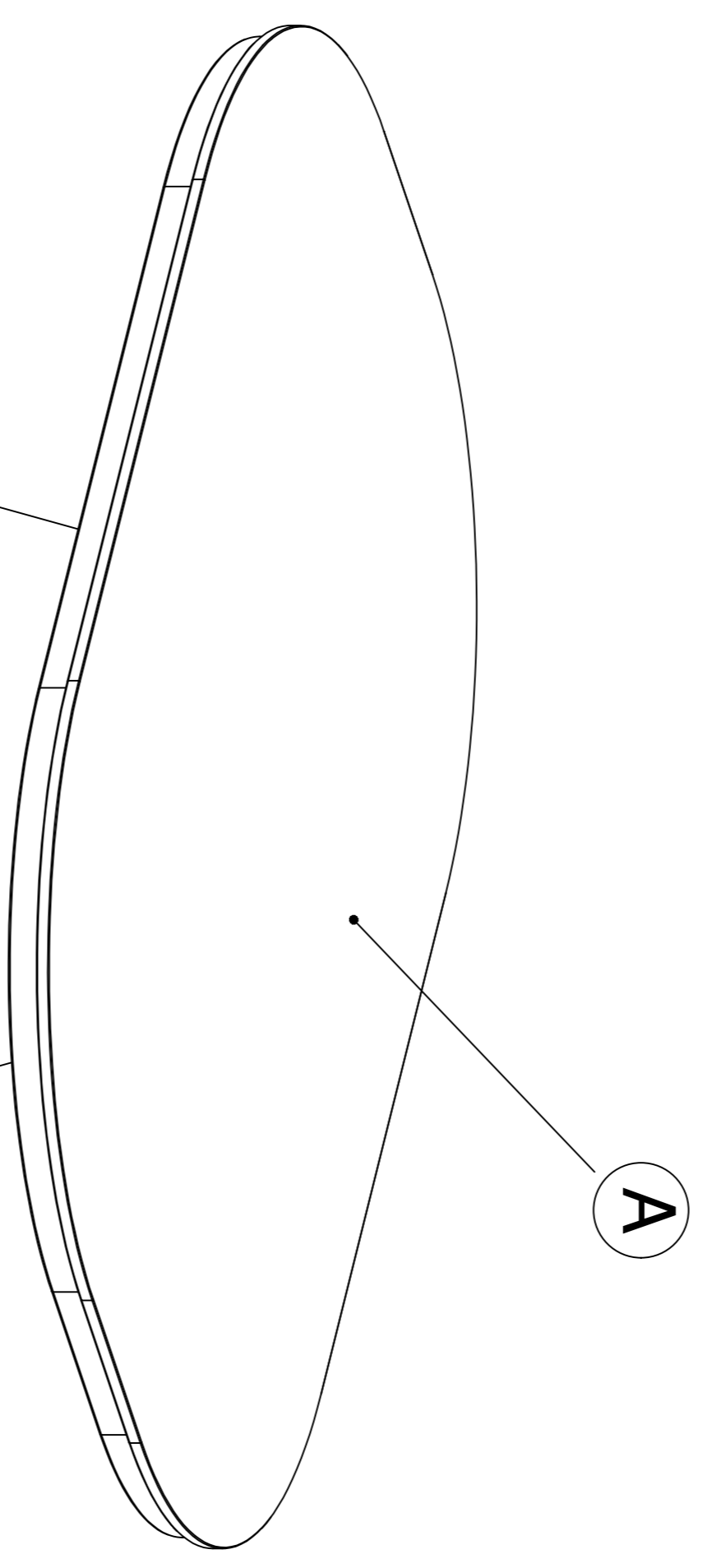

A 1x

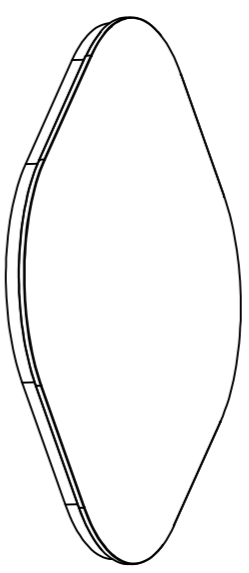

B 1x

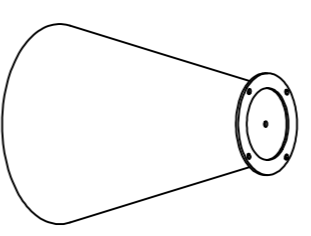

C 4x M6\*15

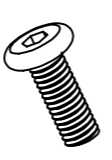

D 4x M6



E 1x S4

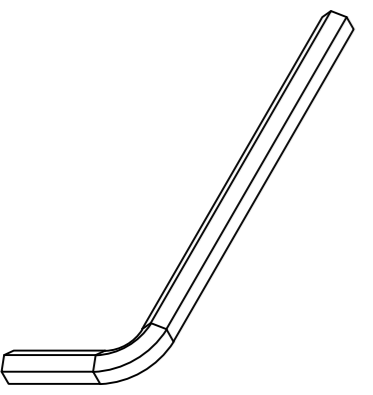

1

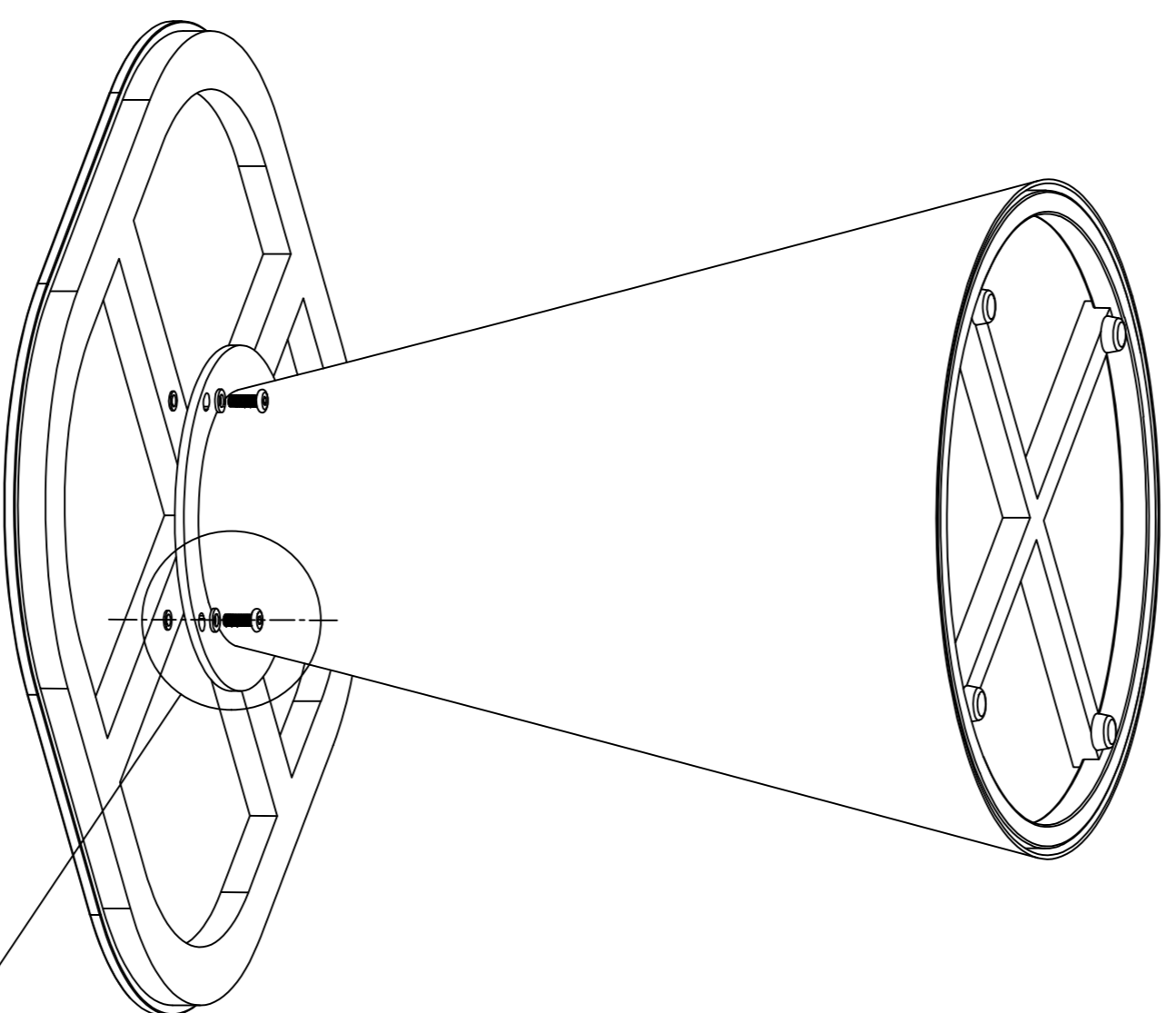

2

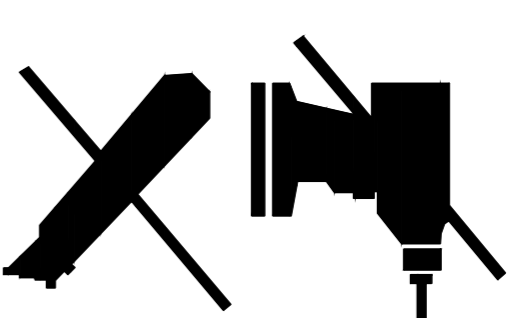
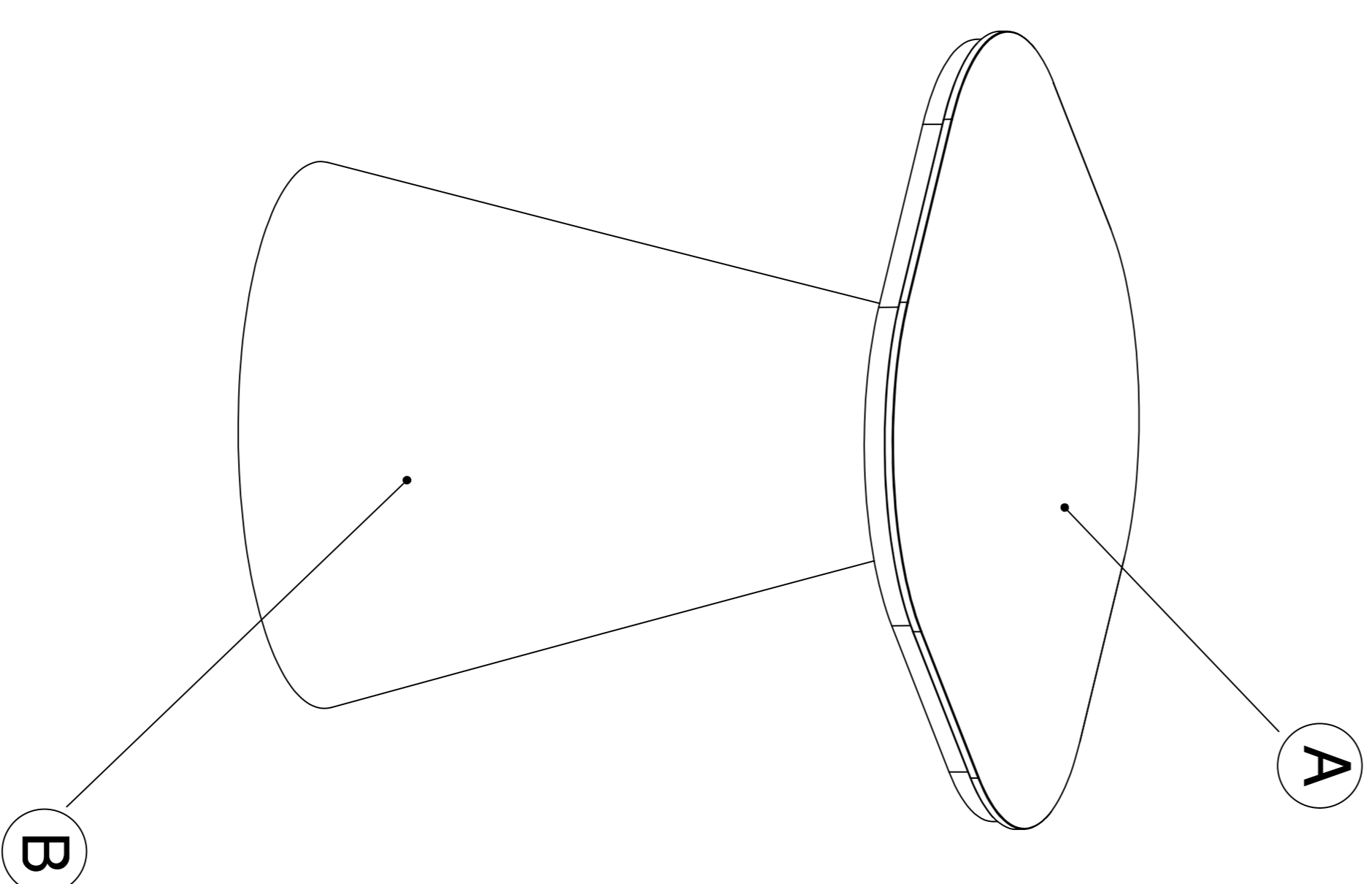

## ΤΕΧΝΙΚΕΣ ΟΔΗΓΙΕΣ & ΠΡΟΔΙΑΓΡΑΦΕΣ ΣΥΝΤΗΡΗΣΗΣ ΜΑΞΙΛΑΡΙΩΝ

### Υδατοαπωθητικότητα Υφάσματος

Το ύφασμα χαρακτηρίζεται ως **water-resistant** (υδατοαπωθητικό) και όχι πλήρως αδιάβροχο (waterproof).

#### 1. Καθαρισμός & Συντήρηση

- Το κάλυμμα διαθέτει κρυφό φερμουάρ και είναι πλήρως αφαιρούμενο.
- Επιτρέπεται στεγνό καθαρισμό
- Συνιστάται φυσικό στέγνωμα

Δεν συνιστάται χρήση λευκαντικών ή ισχυρών χημικών καθαριστικών.

---

#### 2. Ανθεκτικότητα σε Λεκέδες

Η δυνατότητα πλήρους απομάκρυνσης λεκέδων εξαρτάται από:

- τη σύσταση του λεκέ
- τον χρόνο παραμονής του λεκέ στο ύφασμα

Στις περισσότερες περιπτώσεις οι λεκέδες απομακρύνονται με στεγνό καθάρισμα.

---

#### 3. Οδηγίες Χρήσης σε Επαγγελματικούς Χώρους

Για παρατεταμένη διάρκεια ζωής του προϊόντος σε ξενοδοχειακή ή επαγγελματική χρήση, συνιστάται:

- Αποθήκευση σε στεγνό και αεριζόμενο χώρο όταν δεν χρησιμοποιούνται.
- Αποφυγή παρατεταμένης παραμονής σε συνθήκες έντονης υγρασίας.
- Τακτικός καθαρισμός ώστε να αποφεύγεται η απορρόφηση ρύπων.

## **TECHNICAL INSTRUCTIONS & MAINTENANCE SPECIFICATIONS FOR CUSHIONS**

### **Fabric Water Resistance**

The fabric is classified as water-resistant, not fully waterproof.

---

### **1. Cleaning & Maintenance**

- The cover features a hidden zipper and is fully removable.
- Dry cleaning is permitted.
- Air drying is recommended.

The use of bleach or harsh chemical cleaners is not recommended.

---

### **2. Stain Resistance**

The ability to completely remove stains depends on:

- The composition of the stain.
- The length of time the stain remains on the fabric.

In most cases, stains can be removed with dry cleaning.

---

### **3. Instructions for Use in Professional Settings**

To ensure extended product lifespan in hotel or professional environments, the following is recommended:

- Store in a dry and well-ventilated area when not in use.
- Avoid prolonged exposure to high humidity conditions.
- Clean regularly to prevent dirt absorption.