









ASSEMBLY INSTRUCTIONS/ ΟΔΗΓΙΕΣ ΣΥΝΑΡΜΟΛΟΓΗΣΗΣ

Please read the assembly instructions below carefully before assembly and make sure you have the parts & hardware as identified on the parts list./ Παρακαλούμε διαβάστε προσεκτικά τις παρακάτω οδηγίες συναρμολόγησης πριν ξεκινήσετε τη συναρμολόγηση και βεβαιωθείτε ότι διαθέτετε όλα τα εξαρτήματα και τα υλικά (hardware) όπως αναφέρονται στη λίστα εξαρτημάτων

A	B	C	D	E	G	H	J
							
1PC	2PCS	1PC	8PCS	4PCS	12PCS	12PCS	1PC
table top	foot	fixed pole	M8x35mm	M8x100mm	M8 washer	M8 caps	tool

It is highly recommended to assemble table parts on a soft clean surface to avoid scratches , **please don't tighten up any screws until all the screws at right position.** / Συνιστάται ανεπιφύλακτα η συναρμολόγηση των μερών του τραπεζιού να γίνεται πάνω σε μια μαλακή και καθαρή επιφάνεια, ώστε να αποφευχθούν γρατζουνιές. Παρακαλούμε μην σφίγγετε καμία βίδα μέχρι να τοποθετηθούν όλες οι βίδες στη σωστή θέση.

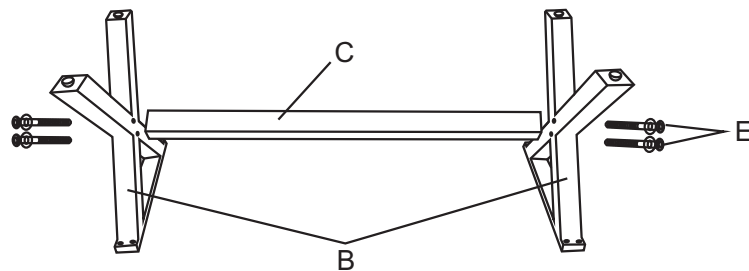

Step 1: Install the fixed pole(C) onto 2pcs feet(B) by screws(E)and washer(G).
Βήμα 1: Τοποθετήστε τον σταθερό σωλήνα (C) επάνω στα 2 πόδια (B) χρησιμοποιώντας τις βίδες (E) και τις ροδέλες (G).

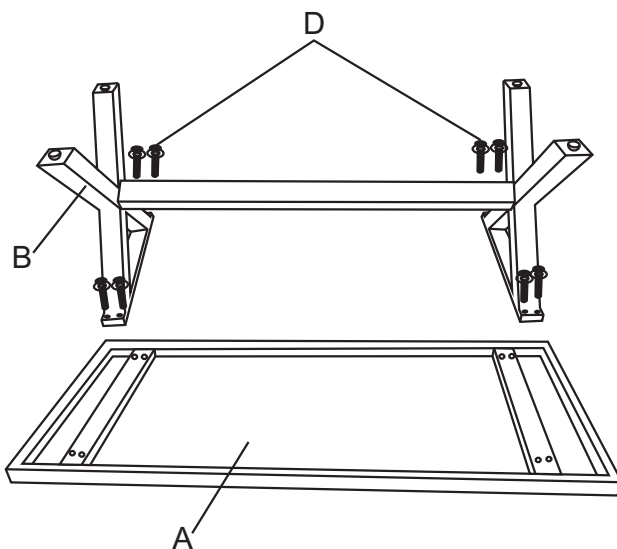

Step 2: Install 2pcs feet(B) onto table top (A) by screws(D)and washer(G).Tighten up all screws by tool(J) then put plastic screw caps (H) onto ALL the screw heads.
Βήμα 2: Τοποθετήστε τα 2 πόδια (B) στην επάνω επιφάνεια του τραπεζιού (A) χρησιμοποιώντας τις βίδες (D) και τις ροδέλες (G). Σφίξτε όλες τις βίδες με το εργαλείο (J) και στη συνέχεια τοποθετήστε τα πλαστικά καλύμματα βιδών (H) σε όλα τα κεφάλια των βιδών.